

BAXI

ECCO 3

HU

Magas hozamú fali gázkazán
Felhasználói és szerelői kézikönyv

CE 0051



MP02

1. A FELSZERELÉST MEGELŐZŐEN ÉRVÉNYES FIGYELMEZTETÉSEK

Ez a kazán víznek a légköri nyomáson érvényes forráspontnál alacsonyabb hőmérsékletre történő melegítését szolgálja. A kazánt szolgáltatásának és teljesítményének megfelelő fűtőberendezésre, vagy hálózati melegvíz rendszerre kell csatlakoztatni. Mielőtt szakemberrel bekötetné a kazánt, az 1990. március 5-i 46 sz. Törvény alapján az alábbiakat kell végrehajtani:

- a) Ellenőrizni kell, hogy a kazán a rendelkezésre álló gáztípussal való működésre van-e előkészítve. Ezt a csomagoláson található feliratról, illetve a berendezésen lévő adattábláról lehet leolvasni.
- b) Ellenőrizni kell, hogy a kémény huzata megfelelő-e, nincs-e eltömődve, illetve, hogy a füstcsőbe más berendezés ne legyen bekötve, kivéve, ha a füstcsövet a vonatkozó szabványoknak és az érvényes előírásoknak megfelelően több berendezés kiszolgálására építették.
- c) Ellenőrizni kell, hogy amennyiben már korábban meglévő füstcsőbe történik a bekötés, az gondosan meg legyen tisztítva, mivel működés közben az esetleges korom leválása elzárhatja a füst útját.
- d) Továbbá a berendezés helyes működésének és a garanciának a fenntartása végett az alábbi óvintézkedéseket kell megtenni:

1. Használati melegvíz kör:

- 1.1. Ha a vízkeménység meghaladja a 20 °F-ot (1 °F = 10 mg káliumkarbonát egy liter vízre), egy polifoszfát adagolót, vagy egy evvel azonos hatású, a helyi jogszabályoknak megfelelő rendszert kell alkalmazni.
- 1.2. A berendezést felszerelését követően és használat előtt gondosan át kell mosni.
- 1.3. A termék használati melegvíz hálózatához használt anyagok megfelelnek a 98/83/EK direktívának.

2. Fűtési kör

2.1. új berendezés:

A kazán beszerelését megelőzően a rendszert megfelelően meg kell tisztítani, hogy el kell távolítani a menetvágás, hegesztés maradványait, az esetleges oldószereket, ehhez a piacon kapható, nem savas és nem lúgos, a fémetek, a műanyag és gumi részeket nem károsító terméket kell használni. A tisztításhoz javasolt termékek az alábbiak:

SENTINEL X300 vagy X400 és FERNOX regenerálószer fűtőberendezésekhez. Ezen termékek használatakor figyelmesen kövesse a terméket kísérő utasítást.

2.2. már létező berendezés:

A kazán beszerelése előtt a fűtőrendszert teljes mértékben ki kell üríteni és az iszapot valamint a fertőző anyagokat a 2.1. pontban meghatározott, a piacon beszerezhető megfelelő termékkel el kell távolítani.

A fűtőrendszert a vízkőlerakódások ellen inhibitor termékek használatával kell védeni, mint például a SENTINEL X100 vagy a FERNOX Védőanyag fűtőrendszerekhez. Ezen termékek használatakor figyelmesen kövesse a terméket kísérő utasítást.

Ne feledje, hogy a fűtőberendezésben a lerakódások a kazán működési problémájához vezethetnek (pl. túlhevülés, a hőcserélő zajos működése).

A figyelmeztetések be nem tartása esetén a berendezés garanciája érvényét veszti.

2. AZ ÜZEMBE HELYEZÉST MEGELŐZŐEN ÉRVÉNYES FIGYELMEZTETÉSEK

Az első begyújtást a felhatalmazott Vevőszolgáltatónak kell végeznie, ennek során az alábbiakat kell ellenőrizni:

- a) Az adattábla adatai meg kell feleljenek a hálózati (elektromos, víz, gáz) adatoknak.
- b) A beszerelés az érvényes szabványoknak megfelelő legyen, ezeket a beszerelést végző szakembernek szóló kézikönyvben kivonatolva ismertetjük.
- c) az elektromos hálózat és a földelés bekötése szabályosan történjen.

A mellékelt lap tartalmazza a felhatalmazott Vevőszolgáltatók nevét.

A fentiek be nem tartása esetén a garancia érvényét veszti.

Mielőtt működésbe állítja a kazánt, távolítsa el a védőfóliát. Ehhez ne használjon karcoló szerszámot vagy anyagot, mert ez megsértheti a festett részeket.

A készüléket nem használhatják olyan személyek (gyermeket ideértve) akik csökkent fizikai, érzéki vagy szellemi képességgel rendelkeznek, vagy nem rendelkeznek megfelelő tapasztalattal és tudással, hacsak egy felelős személy közvetítésén keresztül nem kerül garantszerűsítésre a biztonságuk illetve felügyeletük, vagy a készülék használatára vonatkozóan fel nem világosították őket.

3. A KAZÁN MŰKÖDÉSBE ÁLLÍTÁSA

A bekapcsolás helyes műveleti sorrendjének betartásához az alábbiak szerint járjon el:

- 1) helyezze áram alá a kazánt;
- 2) nyissa ki a gázszelepet;
- 3) forgassa el a választókapcsolót úgy, hogy a kazánt Nyári (☼) vagy Téli (☼) üzemmódba helyezze (2. ábra);
- 4) a fűtési kör hőmérséklet szabályozójával (2) és a hálózati melegvízzel (1) érje el, hogy az égő bekapcsolódjon.

A hőmérséklet emeléséhez a kezelőszervet az óramutató járásának irányában forgassa, csökkentéséhez az ellenkező irányban. Nyári (☼) pozícióban a főégő csak akkor kapcsolódik be, ha használati melegvíz vétel történik.

IELMAGYARÁZAT:

- Fűtési üzemmód
- Láng jelenlét (égő ég)
- Láng elaludt (nincs begyújtás)
- Használati melegvíz üzemmód
- Általános rendellenesség
- RESET
- Nincs víz (Berendezés nyomás alacsony)
- Számkijelzés (Hőmérséklet, rendellenesség kódja, stb.)

1. ábra

1 HASZNÁLATI MELEGVÍZ (HMV) kezelőszerv

2 FŰTÉS (FV) kezelőszerv

3 Választókapcsoló (2. ábra)

4 Kijelző

Figyelmeztetés: Az első bekapcsoláskor, amíg a gázcsőben lévő levegő leeresztése meg nem történik, előfordulhat, hogy az égő nem gyullad be, és emiatt a kazán leáll. Ebben az esetben javasoljuk, hogy ismétlje meg a bekapcsolási műveleteket, mindaddig, amíg a gáz meg nem érkezik az égőhöz, legalább 2 másodpercre állítsa a választókapcsolót (R - RESET) állásba.

0605_2201 / CG_1805

Nyár/Tél/Reset/OFF választókapcsoló pozíciók

2. ábra

0605_1109/CC1659

4. A HÁLÓZATI MELEGVÍZ HŐMÉRSÉKLETÉNEK SZABÁLYOZÁSA

A gázszelep egy elektronikus lángmodulációs eszközzel van ellátva, amely a kezelőszerv állásának és a vízvételi mennyiségnek megfelelően (1) szabályozza a hálózati melegvizet.

Ez az elektronikus eszköz lehetővé teszi, hogy kismennyiségű vízvétel esetén is egyenletes hőmérsékletű víz távozzon a kazánból. Vízvétel közben a kijelző mutatja a hálózati melegvíz hőmérsékletét.

A hőmérséklet emeléséhez a kezelőszervet az óramutató járásának irányában forgassa, csökkentéséhez az ellenkező irányban.

5. A KÖRNYEZETI HŐMÉRSÉKLET SZABÁLYOZÁSA

A berendezést a helyiségek hőmérsékletének szabályozásához szükséges szobatermosztáttal kell ellátni.

Amennyiben ideiglenesen nincs szobatermosztát, az első bekapcsolás fázisában a szobahőmérsékletet a kapcsolóval lehet állítani (2). Fűtési üzemmód alatt a kijelző a fűtőberendezés odairányú hőmérsékletét mutatja.

A hőmérséklet emeléséhez a kezelőszervet az óramutató járásának irányában forgassa, csökkentéséhez az ellenkező irányban. A láng elektronikus modulációja lehetővé teszi, hogy az égőhöz jutó gáz hozamának a tényleges hőcsere feltételeinek megfelelő szabályozásával a kazán elérje a kívánt hőmérsékletet.

6. A BERENDEZÉS FELTÖLTÉSE

Fontos: A nyomásmérőn (14 - 3. ábra) rendszeresen ellenőrizze, hogy a berendezés nyomása 0,7 és 1,5 bar között legyen. Túlnyomás esetén a kazán leeresztő csapjával, alacsony nyomás esetén a feltöltő csappal érje el a kívánt nyomást (3. ábra).

Javasoljuk, hogy a csap nyitását nagyon lassan végezze, lehetővé téve evvel a levegő leeresztését.

Ezalatt a művelet alatt a 2. ábrán látható Nyár/Tél választókapcsoló OFF (0) pozícióban kell legyen.

MEGJEGYZÉS: Ha gyakran előfordul, hogy lecsökken a nyomás, kérje a felhatalmazott Vevőszolgálat segítségét.

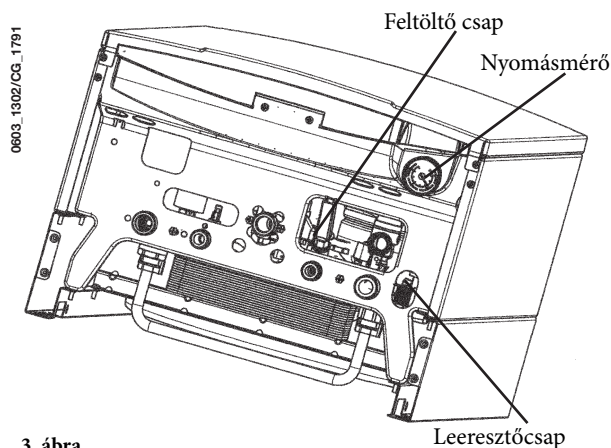

3. ábra

A kazán víz presszosztáttal van ellátva, amely vízkimaradás esetén nem engedi meg a kazán működését.

7. A KAZÁN KIKAPCSOLÁSA

A kazán kikapcsolásához áramtalanítsa a berendezést. Ha a 2. ábrán látható választókapcsoló 0 pozícióban van, a kazán kikapcsolva marad (a kijelzőn az OFF felirat látszik), de a berendezés elektromos áramkörei áram alatt maradnak és a fagymentesítő funkció aktív (9. bekezdés).

MEGJEGYZÉS: ha a választó kapcsoló "0" pozícióban van és be van kötve a külső szonda, a kijelző a külső hőmérsékletet mutatja (°C).

8. GÁZCSERE

A kazánok metángázzal és LPG-vel is tudnak működni.

Amennyiben a kazánt át kell állítani, forduljanak a felhatalmazott Vevőszolgálathoz.

9. A BERENDEZÉS LEÁLLÍTÁSA HOSSZABB IDŐRE FAGYVÉDELEM ÍNGHETŰLUI

Általában célszerű elkerülni a teljes fűtőberendezés víztelenítését, mivel a vízcsera a kazánban és a melegítőtestekben fokozza a vízkőlerakódást. Ha télen a fűtőberendezést nem használják, és fagyveszély van, tanácsos a berendezésben lévő vizet erre a célra szolgáló fagyállóval keverni (pl. glikol propilén vízköoldóval és rozsdamentesítővel).

A kazán elektronikus vezérlésébe egy "fagymentes" funkció van beépítve, amely 5 °C-nál alacsonyabb odairányú hőmérséklet esetén az égőt addig működteti, amíg az odairányú hőmérséklet el nem éri a 30 °C-ot.

Ez a funkció készenlétben áll, ha:

- * a kazán áram alatt van;
- * van gáz;
- * a berendezés hőmérséklete az előírás szerinti;
- * a kazán nem blokkolt le.

10. JELZÉSEK - BIZTONSÁGI BERENDEZÉSEK BEAVATKOZÁSA

A rendellenességek a kijelzőn egy hibaazonosító kóddal jelennek meg (pl. E 01):

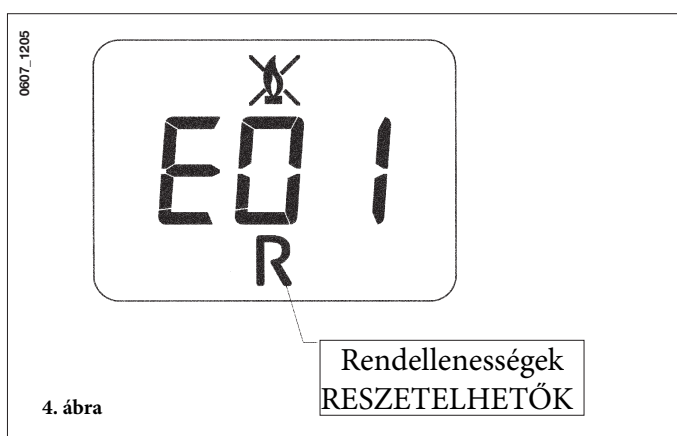

A kazán RESZETELÉSÉHEZ a választókapcsolót (2. ábra) legalább 2 másodpercig tartsa az (R) pozícióban. Ha a készülék ismételt beavatkozik, hívja ki a felhatalmazott szervizt.

Megjegyzés: Egymás után 5-ször lehet megpróbálni az újraindítást, ezután a kazán nem indul be. Újabb újraindítási kísérlethez a 2. ábrán látható választókapcsolót néhány másodpercre OFF pozícióra kell állítani.

MEGJELENÍTETT KÓD	RENDELLENESÉG	BEAVATKOZÁS
E01	Leállítás bekapcsolás hiánya miatt	A (2. ábra szerinti) választókapcsolót legalább 2 másodpercig tartsa az (R) pozícióban. Ha a készülék ismételt beavatkozik, hívja ki a felhatalmazott szervizt.
E02	Leállítás a biztonsági termosztát beavatkozása miatt	A (2. ábra szerinti) választókapcsolót legalább 2 másodpercig tartsa az (R) pozícióban. Ha a készülék ismételt beavatkozik, hívja ki a felhatalmazott szervizt.
E03	Füsttermosztát/füst presszosztát beavatkozása Hívja ki a javításra felhatalmazott szervizt.	Hívja ki a javításra felhatalmazott szervizt.
E05	Odairányú szonda meghibásodása	Hívja ki a javításra felhatalmazott szervizt.
E06	Hálózati melegvíz szonda meghibásodása	Hívja ki a javításra felhatalmazott szervizt.
E10	A hidraulikus presszosztát nem engedélyez	Ellenőrizze, hogy a berendezés nyomása az előírás szerinti legyen. Lásd a 6. bekezdést. Ha a rendellenesség továbbra is fennáll, hívja ki a javításra felhatalmazott szervizt.
E25	Biztonsági beavatkozás a szivattyú valószínű leállása miatt.	Hívja ki a javításra felhatalmazott szervizt.
E35	Fals láng (láng hiba)	A (2. ábra szerinti) választókapcsolót legalább 2 másodpercig tartsa az (R) pozícióban. Ha a készülék ismételt beavatkozik, hívja ki a felhatalmazott szervizt.

MEGJEGYZÉS: rendellenesség esetén a kijelző háttérvilágítása a megjelenített hibakóddal összhangban villog.

11. RENDES KARBANTARTÁSI UTASÍTÁS

A kazán tökéletes működési és biztonsági hatékonyságának biztosításához minden szezon végén felül kell vizsgáltatni a felhatalmazott Vevőszolgálattal.

A gondos karbantartás hozzájárul a berendezés gazdaságos üzemeltetéséhez.

A berendezés külső tisztításához ne használjon súrolószert, maró és/vagy gyúlékony anyagot (pl. benzin, alkohol, stb.), a tisztítást üzemén kívüli helyezett berendezésnél kell végezni (lásd a kazán kikapcsolására vonatkozó 7. fejezetet).

12. ÁLTALÁNOS FIGYELMEZTETÉS

Figyelem: Amikor a 2. ábrán látható választókapcsoló Téli (❄️) pozícióban áll, a fűtésszabályozó (2 - 1. ábra) minden állításánál várni kell néhány percet az újbóli begyújtás előtt.

A várakozás a használati melegvíz funkcióra nem érvényes.

Az azonnali újabb begyújtáshoz a választókapcsolót (2. ábra) állítsa (0), majd újra (❄️) pozícióba.

Az alábbi műszaki leírások és utasítások a beszerelést végző szakembernek szólnak, hogy tökéletesen tudja elvégezni a beszerelést. A kazán begyújtására és használatára vonatkozó utasításokat a felhasználónak szóló rész tartalmazza.

A lakossági használatú gázüzemű berendezések felszerelését, karbantartását és üzemeltetését az érvényes jogszabályoknak megfelelően képzett szakembernek kell végeznie.

Ezen felül az alábbiakat is figyelembe kell venni:

- A kazánt bármely típusú, egy vagy két csővel táplált fűtőlappal, radiátorral vagy konvektorral lehet működtetni. A kör keresztmetszetét minden esetben a normál módszerekkel kell számítani, figyelembe véve a 25. bekezdésben megadott rendelkezésre álló hozamot és teljesítményt.
- A csomagolóanyagokat (műanyag zacskók, polisztírol, stb.) gyermekektől távol kell tartani, mert veszélyforrást jelentenek.
- Az első begyújtást a földhatalmazott Vevőszolgáltatónak kell végeznie, a Vevőszolgáltatónak a mellékelt lap tartalmazza.

A fentiek be nem tartása esetén a garancia érvényét veszti.

13. A FELSZERELÉST MEGELŐZŐEN ÉRVÉNYES FIGYELMEZTETÉSEK

Ez a kazán víznek a légköri nyomáson érvényes forráspontnál alacsonyabb hőmérsékletre történő melegítését szolgálja. A kazánt szolgáltatásának és teljesítményének megfelelő fűtőberendezésre, vagy hálózati melegvíz rendszerre kell csatlakoztatni.

A kazán bekötése előtt az alábbiakat kell végrehajtani:

- a) Ellenőrizni kell, hogy a kazán a rendelkezésre álló gáztípussal való működésre van-e előkészítve. Ezt a csomagoláson található feliratról, illetve a berendezésen lévő adattábláról lehet leolvasni.
- b) Ellenőrizni kell, hogy a kémény huzata megfelelő-e, nincs-e eltömődve, illetve, hogy a füstcsőbe más berendezés ne legyen bekötve, kivéve, ha a füstcsövet a vonatkozó szabványoknak és az érvényes előírásoknak megfelelően több berendezés kiszolgálására építették.
- c) Ellenőrizni kell, hogy amennyiben már korábban meglévő füstcsőbe történik a bekötés, az gondosan meg legyen tisztítva, mivel működés közben az esetleges korom leválása elzárhatja a füst útját.

Ezen kívül a megfelelő működés és a garancia érvényessége szempontjából elengedhetetlenek az alábbi óvintézkedések:

1. Használati melegvíz kör:

- 1.1. Ha a vízkeménység meghaladja a 20 °F-ot (1 °F = 10 mg káliumkarbonát egy liter vízre), egy polifoszfát adagolót, vagy egy evvel azonos hatású, a helyi jogszabályoknak megfelelő rendszert kell alkalmazni.
- 1.2. A berendezést felszerelését követően és használat előtt gondosan át kell mosni.
- 1.3. A termék használati melegvíz hálózatához használt anyagok megfelelnek a 98/83/EK direktívának.

2. Fűtési kör

2.1. új berendezés:

A kazán beszerelését megelőzően a rendszert megfelelően meg kell tisztítani, el kell távolítani a menetvágás, hegesztés maradványait, az esetleges oldószereket, ehhez a piacon kapható, nem savas és nem lúgos, a fémetek, a műanyag és gumi részeket nem károsító terméket kell használni. A tisztításhoz javasolt termékek az alábbiak:

SENTINEL X300 vagy X400 és FERNOX Regenerálószer fűtőberendezésekhez. Ezen termékek használatakor figyelmesen kövesse a terméket kísérő utasítást.

2.2. már létező berendezés:

A kazán beszerelése előtt a fűtőrendszert teljes mértékben ki kell üríteni és az iszapot valamint a fertőző anyagokat a 2.1. pontban meghatározott, a piacon beszerezhető megfelelő termékkel el kell távolítani.

A fűtőrendszert a vízkőlerakódások ellen inhibitor termékek használatával kell védeni, mint például a SENTINEL X100 vagy a FERNOX Védőanyag fűtőrendszerekhez. Ezen termékek használatakor figyelmesen kövesse a terméket kísérő utasítást.

Ne feledje, hogy a fűtőberendezésben a lerakódások a kazán működési problémájához vezethetnek (pl. túlhevülés, a hőcserélő zajos működése).

A figyelmeztetések be nem tartása esetén a berendezés garanciája érvényét veszti.

14. A KAZÁN BESZERELÉSE

Miután meghatározta a kazán pontos helyét, rögzítse a falra a sablont.

A sablon alsó átlójánál lévő víz- és gázcsatlakozásoknál kezdje a berendezés bekötését. Javasoljuk, hogy a fűtési körre két (egy oda- és egy vissza) G3/4 elzárócsapot építsen be, ezeket külön igény alapján szállítjuk, mivel ez lehetővé teszi, hogy nagyjavításnál ne kelljen a teljes fűtőberendezést leereszteni. Már meglévő berendezés és csere esetén javasoljuk, hogy a fentiekén kívül, a kazán visszairányú köréhez alul egy ülepítő edényt helyezzen, melynek célja, hogy az átmosást követően is a rendszerben maradt és idővel a rendszerbe visszakerülő lerakódásokat és salakot összegyűjtse. Miután a kazánt a falra rögzítette, az alábbi fejezetekben található leírás alapján kösse be a leeresztő és elszívó csöveket, amiket kiegészítőként szállítunk.

Természetes huzatú kazán - 240 i - 1.240 i modell - beszerelése esetén a kémény bekötését a normál mechanikai hatásoknak, hőnek, az égéstermékeknek és ezek esetleges lerakódásának ellenálló fémcsővel végezze.

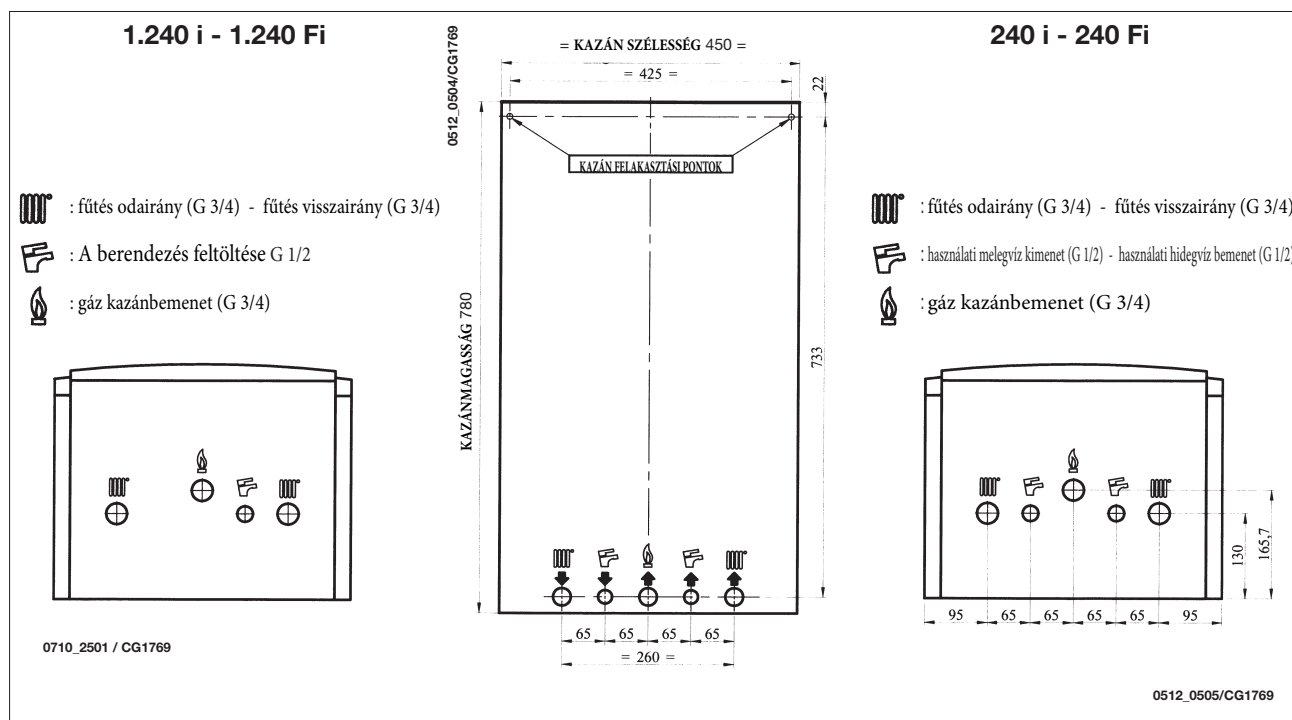

15. A KAZÁN MÉRETEI

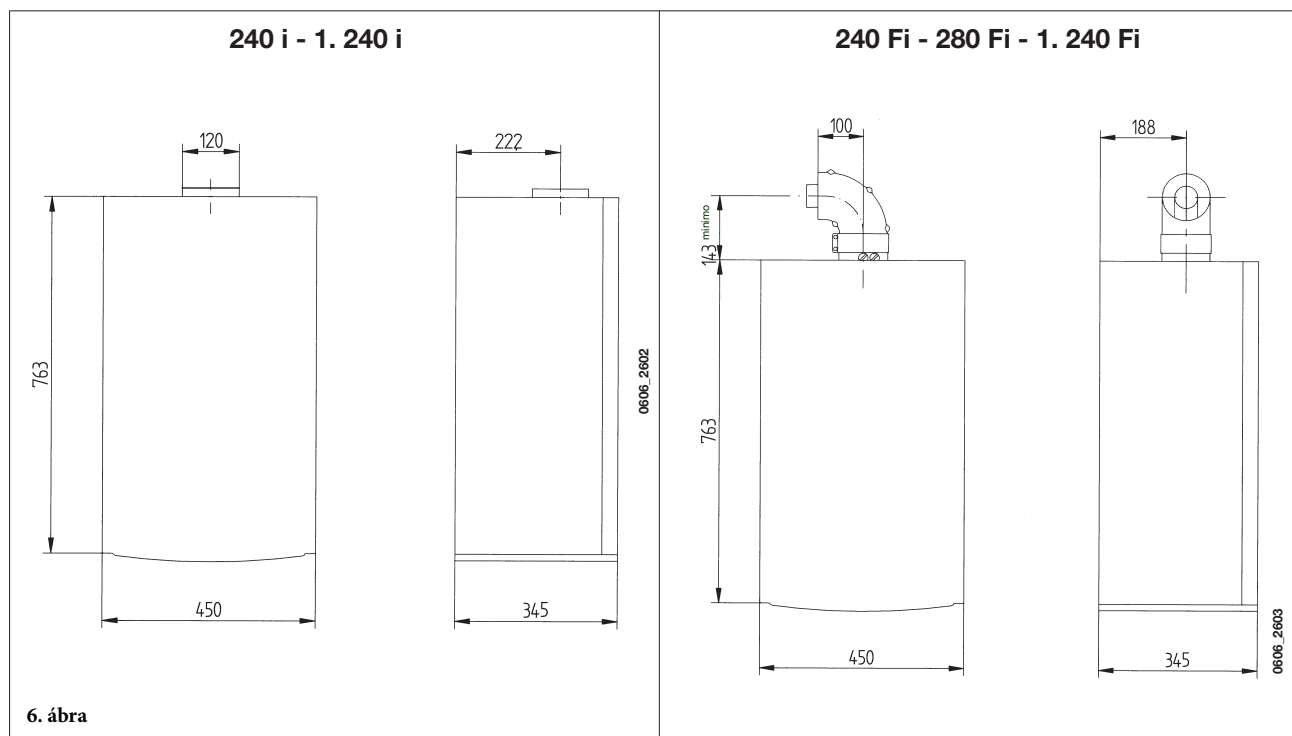

16. LEERESZTŐ ÉS ELSZÍVÓ VEZETÉKEK BESZERELÉSE

240 Fi - 280 Fi - 1. 240 Fi modell

Az alábbiakban bemutatott és a kazánhoz kiegészítőként szállított alkatrészek segítségével a kazán beszerelése könnyen és rugalmasan elvégezhető.

A kazán eredetileg egy koaxiális, függőleges, vagy vízszintes leeresztő-elszívócsőre történő bekötésre van előkészítve. A kiegészítőként szállított duplikátor segítségével elkülönített vezetékeket is lehet használni.

A beszereléshez kizárólag a szállító által biztosított szerelékeket szabad használni.

FIGYELMEZTETÉS: A fokozott működési biztonság eléréséhez a füstelvezető csöveket a megfelelő rögzítő bilincsekkel erősen a falra kell rögzíteni.

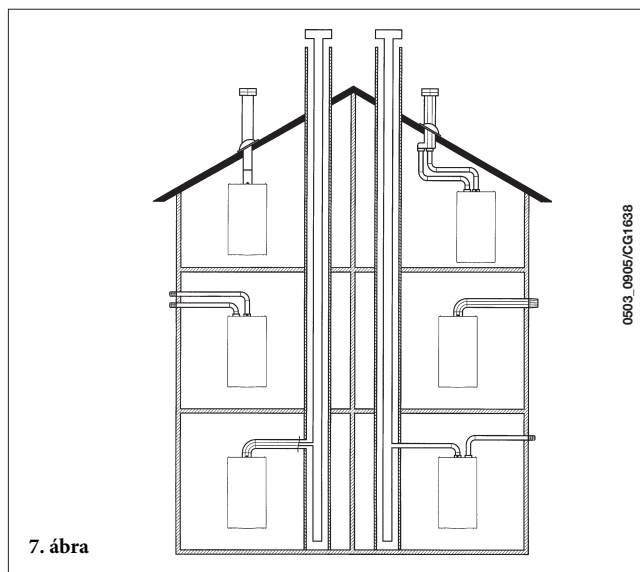

... KOAXIÁLIS KÉMÉNY - LEVEGŐCSATORNA (KONCENTRIKUS)

Ez a fajta vezeték lehetővé teszi a kiáramló gázok elvezetését és az égési levegő beszívását az épületen belüli és LAS kémény felszerelése esetén is.

A 90o-os koaxiális könyök lehetővé teszi a kazán csatlakoztatását a kémény-légvezetékhez bármely irányban, mivel az 360o-ban elforgatható. Ez felhasználható továbbá kiegészítő könyökként és összeköthető koaxiális vezetékkel vagy egy 45o-os könyökkel.

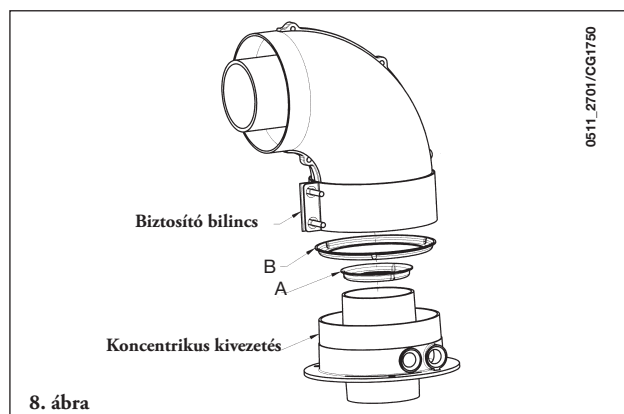

Ha a kéménykivezetés kívül van elhelyezve, akkor a kémény-levegő vezetéknek legalább 18 mm-re ki kell állni a falból, hogy lehetőség legyen vízvetős csempe felszerelésére és tömítésére, a vízbeszivárgások elkerülésére.

Biztosítson méterenként minimum 1 cm lefelé lejtést kifelé a vezeték hosszában.

- A 90o-os könyök a teljes vezeték hosszát 1 méterrel csökkenti.
- A 45o-os könyök a teljes vezeték hosszát 0,5 méterrel csökkenti.

Az első 90°-os könyök nem számít bele a maximum lehetséges hosszba.

Kazán modell	Hosszúság (m)	Levegőbeszívás SZŰKÍTŐ ⓑ	Kémény SZŰKÍTŐ Ⓐ
240 Fi 1.240 Fi	0 ÷ 1	Igen	Igen
	1 ÷ 2		Nem
	2 ÷ 5	Nem	Nem
280 Fi	0 ÷ 1	Nem	Igen
	1 ÷ 2	Igen	Nem
	2 ÷ 4	Nem	Nem

16.1 PÉLDA BESZERELÉSRE VÍZSZINTES CSÖVEKKEL

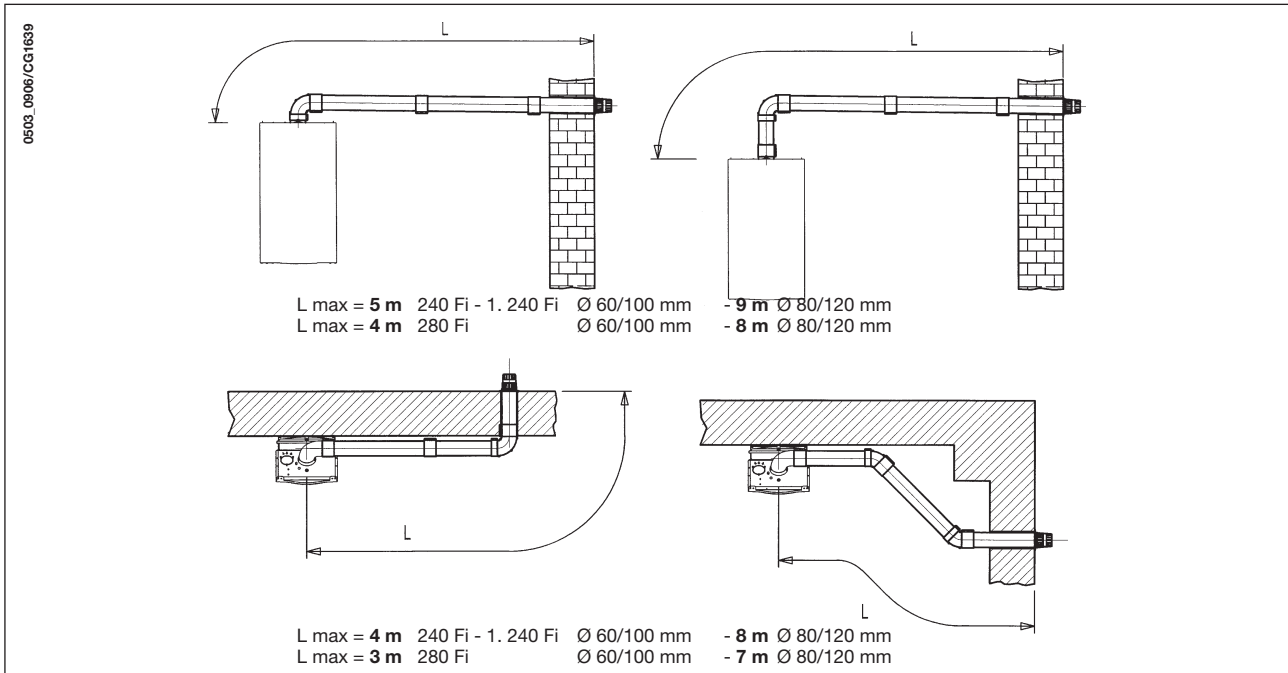

16.2 PÉLDA BESZERELÉSRE LAS TÍPUSÚ FÜSTCSÖVEKKEL

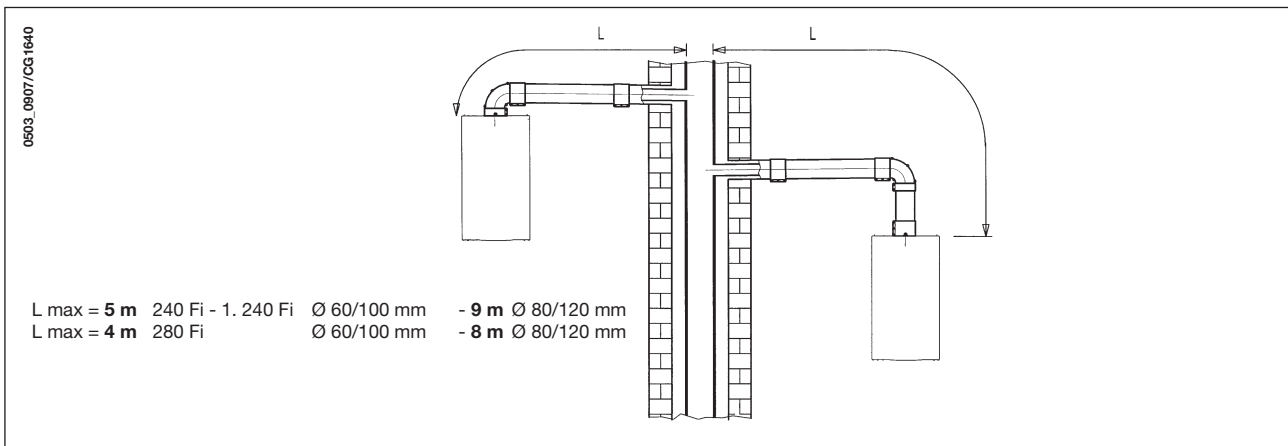

16.3 PÉLDA BESZERELÉSRE FÜGGŐLEGES CSÖVEKKEL

A beszerelést nyereg- és lapos tető esetén is el lehet végezni, az igény szerint külön szállítandó kémény kiegészítő, cserép és tömítés alkalmazásával.

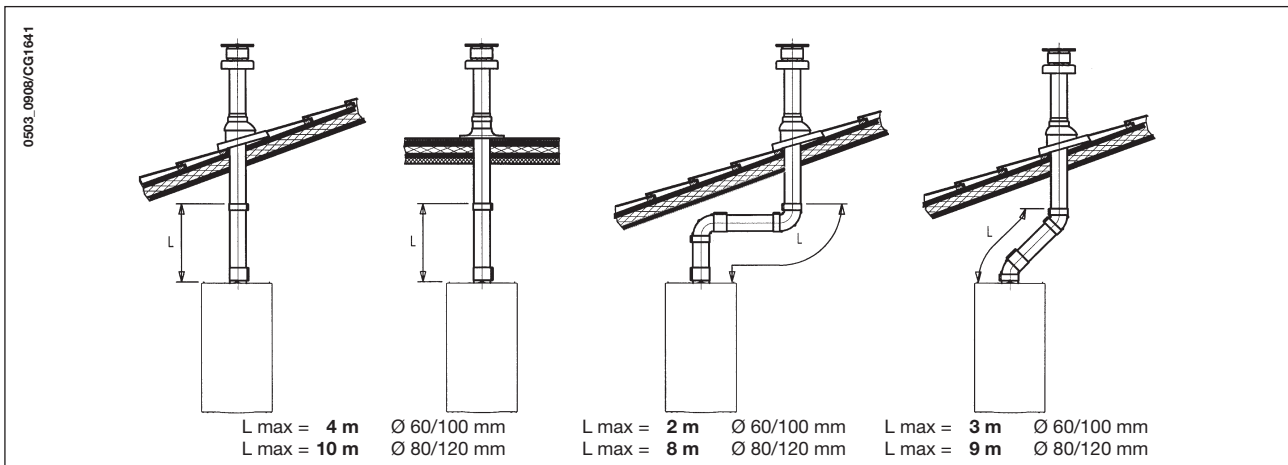

... ELKÜLÖNÍTETT KÉMÉNY - LEVEGŐ-CSŐVEZETÉK

Ez a fajta vezetékezés lehetővé teszi a kilépő füstgázok elvezetését az épületen kívül és egyedüli kéményvezetékbe..

Az égési levegő beszívása történhet más helyről, mint ahol a kéményvégződés található.

Az elosztókészlet tartalmaz egy kéményvezeték-adaptert (100/80) és egy levegővezeték-adaptert.

A levegővezeték-adapterhez szerelje fel a csavarokat és tömítéseket, mielőtt a sapkát eltávolítaná.

A szűkítőt az alábbi esetekben kell eltávolítani

Kazán modell	(L1+L2)	Levegőbeszívás Csatlakozási helyzet	Kémény SZŰKÍTŐ A	CO2 %	
				G20	G31
240 Fi 1.240 Fi	0 ÷ 4	3	Igen	6,4	7,3
	4 ÷ 15	1	Nem		
	15 ÷ 25	2			
	25 ÷ 40	3			
280 Fi	0 ÷ 2	1	Nem	7,4	8,4
	2 ÷ 8	2			
	8 ÷ 25	3			

Az első 90°-os könyök nem számít bele a maximum lehetséges hosszba.

A 90°-os könyök lehetővé teszi a kazán csatlakoztatását a kémény-légvezetékhez bármely irányban, mivel az 360o-ban elforgatható. Ez felhasználható továbbá a vezetékkel vagy egy 45o-os könyökkel összekötendő kiegészítő könyökként.

- *A 90°-os könyök a teljes vezetékosszort 0,5 méterrel csökkenti.*
- *A 45°-os könyök a teljes vezetékosszort 0,25 méterrel csökkenti.*

Elosztott kémény-levegőszabályozó beállítás

Ennek a szabályozásnak a beállítása a teljesítmény és az égési paraméterek optimalizálásához szükséges. A levegőbeszívó-összekötő forgatható a felesleges levegőnek a kémény teljes hosszához és a beszívó vezetéknek az égési levegőhöz megfelelő beszabályozásához.

Forgassa a szabályozót a többlet égési levegő növeléséhez vagy csökkentéséhez (9. ábra):

Az optimalizálás javítására használhat egy égéstermék-elemző készüléket a füst CO₂ tartalmának mérésére a maximum hőteljesítménynél, a levegő fokozatos szabályozásával az alábbi táblázatban szereplő CO₂ eléréséhez, ha az elemzés kisebb értéket mutat.

Ennek az eszköznek a helyes felszerelésére vonatkozó utasítások szintén a szerelvényt kísérő műszaki adatoknál találhatók.

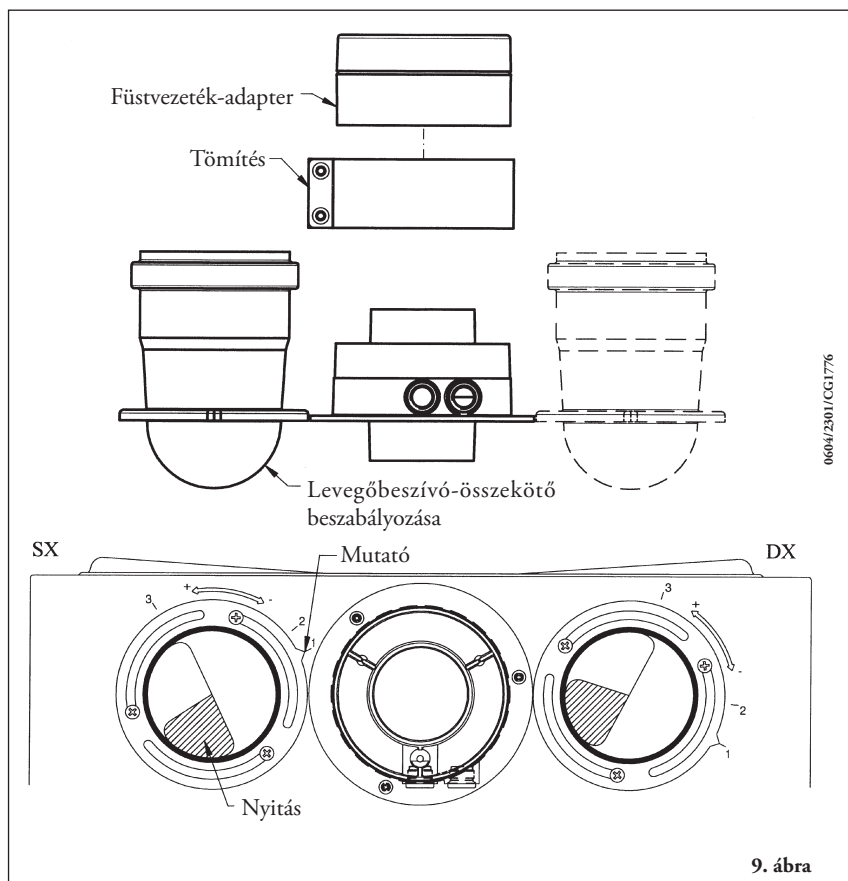

16.4 OSZTOTT KÉMÉNY KÜLSŐ FŐMÉRETEK

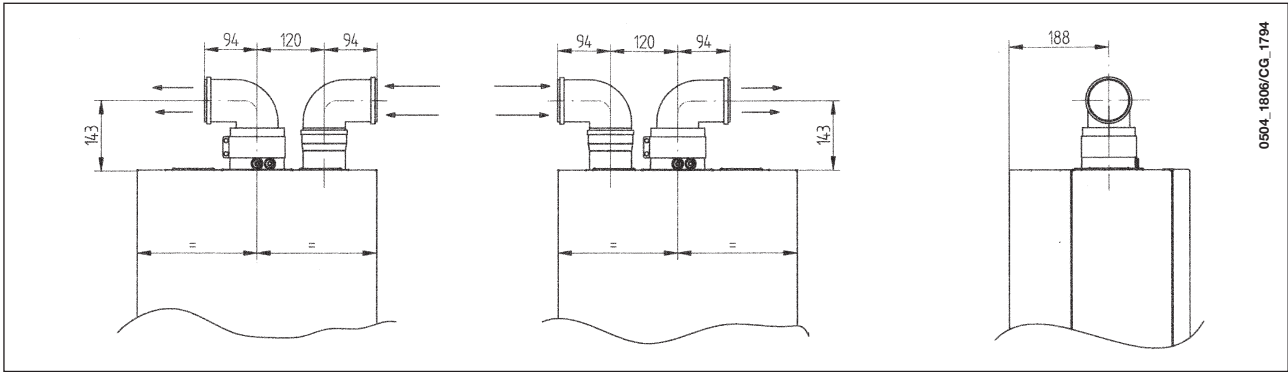

16.5 ELKÜLÖNÍTETT VÍZSZINTES KÉMÉNYVÉGZŐDÉS SZERELÉSI OPCIÓI

FONTOS: Biztosítson méterenként minimum 1 cm lefelé lejtést kifelé a vezeték hosszában.
Kondenzátumgyűjtő készlet felszerelése esetén az ürítővezeték lejtési szögét a kazán felé kell irányítani.

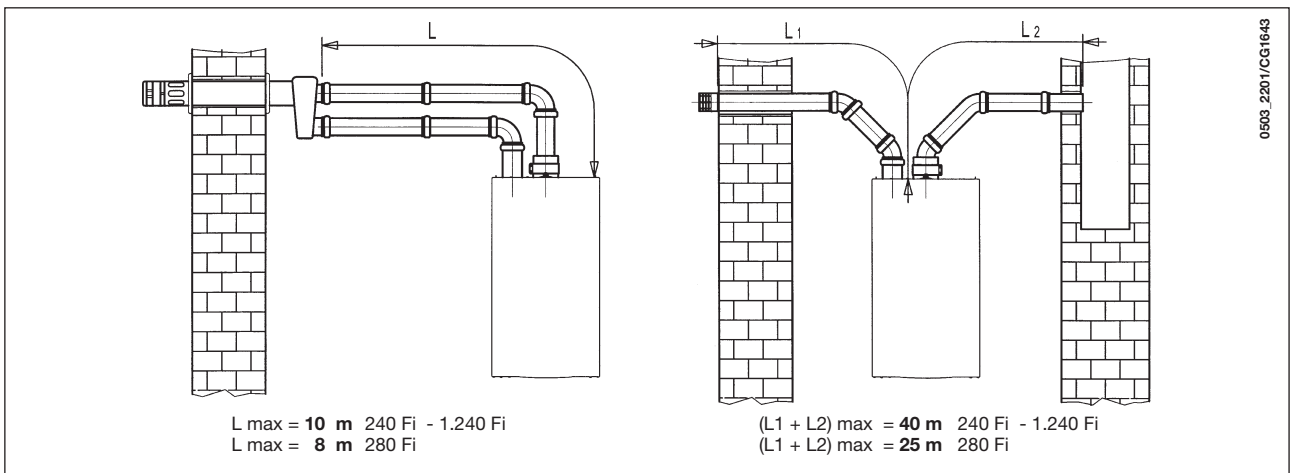

Megjegyzés: A C52 típusokhoz az égésilevegő-szívó és az égéstermék-elvezető csatlakozásokat soha nem szabad az épület szemközti falaira szerelni.

A szívó vezeték maximum hossza 10 méter lehet.

Ha a füstvezeték meghaladja az 6 métert, akkor a (tartozékként szállított) kondenzátumgyűjtő-készletet a kazánhoz közel kell felszerelni.

16.6 ELKÜLÖNÍTETT FÜGGŐLEGES KÉMÉNYVÉGZŐDÉS SZERELÉSI OPCIÓI

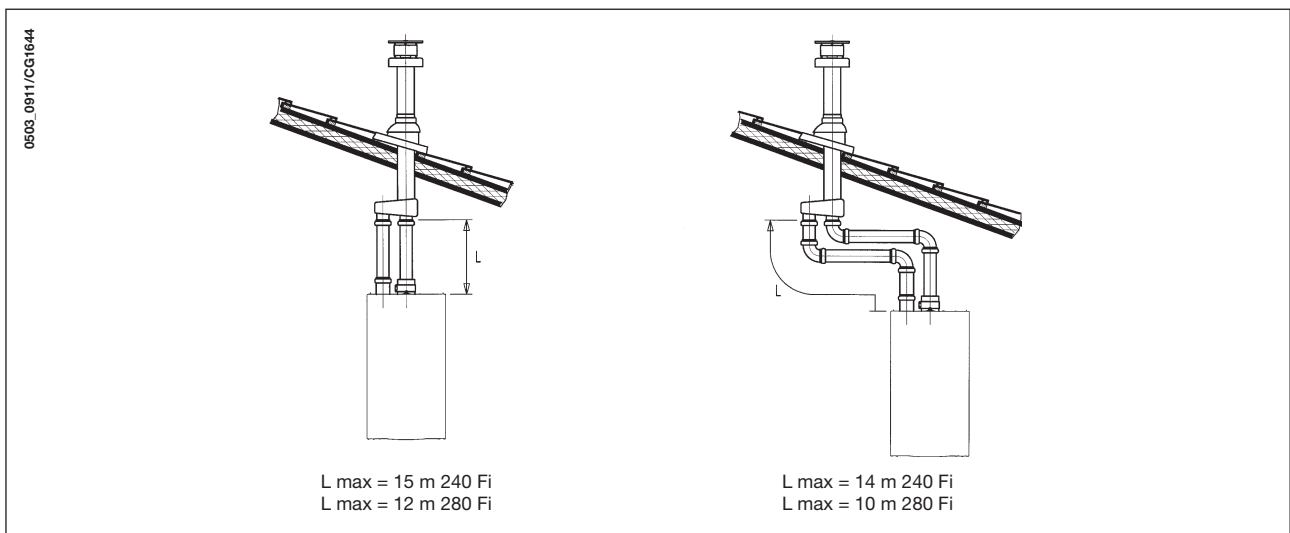

17. ELEKTROMOS BEKÖTÉS

A berendezés elektromos biztonsága csak akkor garantált, ha azt az érvényes biztonsági előírásoknak megfelelően hatékony földberendezésre csatlakoztatják.

A berendezést elektromosan 230 V-os, monofázis + föld táphálózatra kell bekötni a berendezéssel biztosított háromeres vezetékkel, betartva a VONAL-NULLA polaritást.

A bekötést kétpólusú megszakítóval kell megvalósítani, melynél az érintkezők közötti távolság legalább 3 mm.

A tápkábel cseréje esetén "HAR H05 VV-F" 3x0,75 mm², maximum 8 mm átmérőjű harmonizált kábelt kell használni.

...A táp kapocsléchez való hozzáférés

- a kétpólusú megszakítóval feszültség mentesítse a kazánt;
- csavarja le a kazán kapcsolószekrény két rögzítő-csavarját;
- fordítsa el a kapcsolószekrényt;
- vegye le a fedelet, ekkor hozzáfér az elektromos bekötések területéhez (10. ábra).

A 2A-es gyorsbiztosíték a betápláló kapocslécen található (ellenőrzéshez és/vagy cseréhez húzza ki a fekete biztosítéktokot).

FONTOS: tartsa be a betáplálás polaritást L (VONAL) - N (NULLA).

(L) = Fázis (barna)

(N) = Nulla (világoskék)

⊕ = Föld (sárga-zöld)

(1) (2) = Szobatermosztát bekötési pont

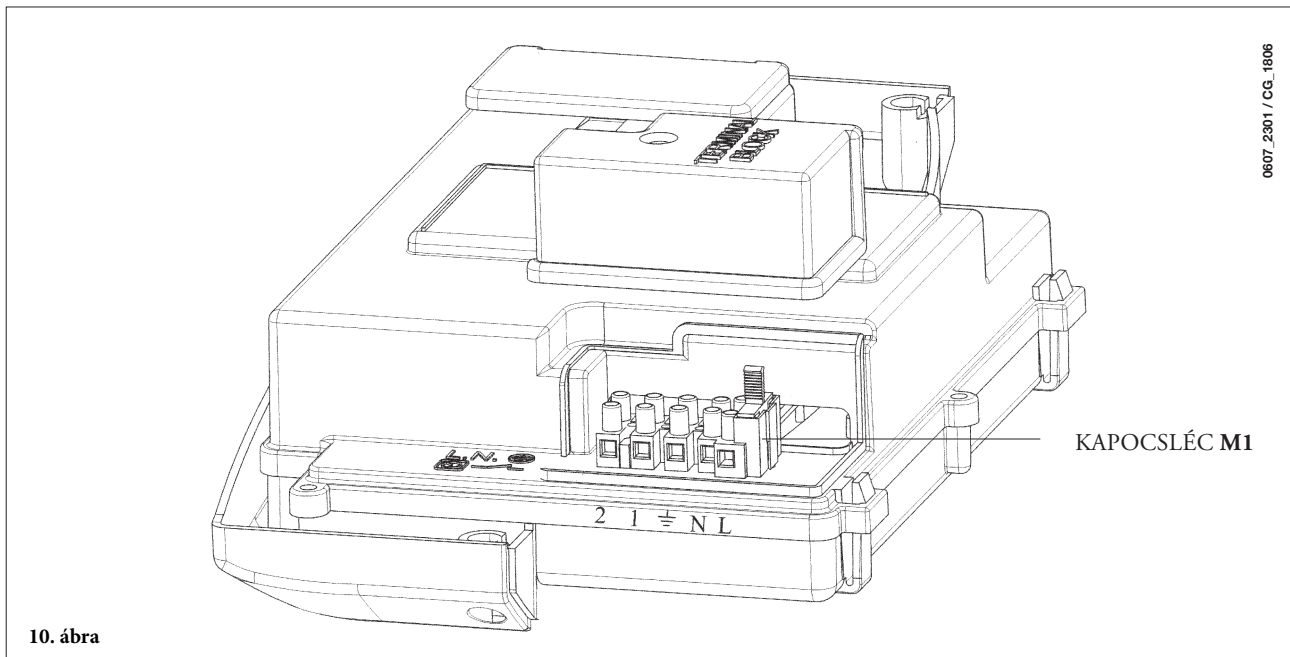

18. SZOBATERMOSZTÁT BEKÖTÉSE

- a fent leírt módon tegye hozzáférhetővé a betáplálás kapocslécét (10. ábra);
- vegye le az (1) és (2) kapcsokon lévő hidat;
- a kéteres vezetékét vezesse be a vezeték leszorítón keresztül, és kösse be ebbe a két kapocsba.

19. GÁZCSERE MÓDJAI

A kazánt a felhatalmazott Vevőszolgálat átállíthatja metángázra (G20) vagy folyékony gázra (G31).

A nyomásszabályozó beállítása némileg eltér a különböző gázszelepeknél (HONEYWELL vagy SIT, lásd a 12. ábrát).

Az alábbi műveleteket kell a leírás szerinti sorrendben elvégezni:

- A) Ki kell cserélni a fő égőfej fűvókáit;
- B) meg kell változtatni a feszültséget a modulátornál;
- C) a nyomásszabályozó új max. és min. szintjének beállítása.

A) A fűvókák cseréje

- óvatosan emelje ki a főégőt az ágyazatából;
- cserélje ki a főégő fűvókáit, megfelelően rögzítse őket, hogy ne forduljon elő gázszivárgás. A fűvókák átmérőjét a 2. táblázat tartalmazza.

B) modulátor feszültség változtatás

- csavarja le a kazán kapcsolószekrény két rögzítő-csavarját, és fölfelé csavarja el;
- a 22. oldalon megadott módon alakítsa ki az alkalmazott gáztípusnak megfelelő áthidalást vagy kapcsolót.

C) A nyomásszabályozó beállítása

- Egy differenciál, lehetőleg víz-manométer pozitív nyomásvételi helyét kösse a gázszelep nyomásvételi helyére (Pb) (12. ábra). Csak a hermetikus kamrával működő kazánál kösse be ugyanazon manométer negatív nyomásvételi helyét egy megfelelő "T" csatlakozásra, amely lehetővé teszi a kazán kompenzációs nyomásvételi helyének, a gázszelep (Pc) kompenzációs nyomásvételi helyének és a manométernek az összekötését. (Azonos mérést lehet végezni, ha a nyomásmérőt a nyomásvételi helyre (Pb) köti a hermetikus kamra frontlapja nélkül);
Az égők fentitől eltérő módszerrel végzett nyomásmérése hamis eredményt adhat, mivel nem venné figyelembe a hermetikus kamra ventilátora által keltett nyomáscsökkenést.

C1) A névleges teljesítmény szabályozása

- nyissa ki a gázcsapot, és forgassa el a kezelőszervet, úgy, hogy a kazán téli (❄️) üzemmódba kerüljön (2. ábra);
- nyissa meg a hálózati melegvíz vételi csapot legalább 10 liter/perc vízhozammal, illetve győződjön meg róla, hogy a maximális hőigényt adó módon nyitotta meg;
- vegye le a modulátor fedelét;
- állítsa be a 13. ábra bilincs sárgaréz csavarját (A) úgy, hogy az 1. táblázatban megadott nyomásértéket érje el;
- ellenőrizze, hogy a gázszelep nyomásvételi helyénél (Pa) (12. ábra) mért dinamikus betáplálási nyomás megfelelő legyen (30 mbar propán gáznál és 25 mbar földgáznál)

C2) A csökkentett teljesítmény szabályozása

- kösse ki a modulátor tápvezetékét, és csavarja ki a 13. ábra (B) csavarját annyira, hogy elérje a csökkentett teljesítménynek megfelelő nyomást (lásd az 1. táblázatot);
- kösse vissza a vezetékét;
- szerelje fel a modulátor fedelét és zárja le.

C3) Végő ellenőrzések

- használja a gáz átállításhoz pluszban biztosított adattáblát, jelölje be rajta a gáztípust és az elvégzett beállítást.

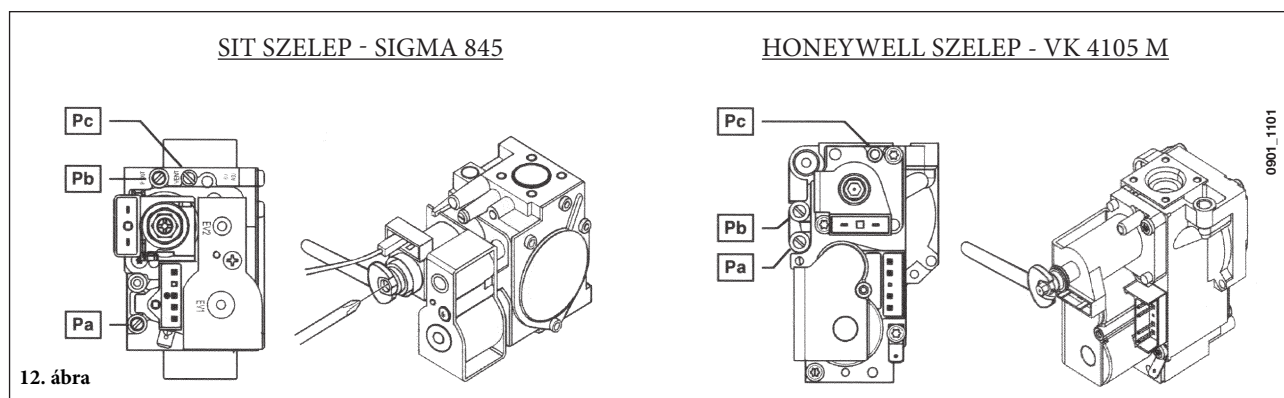

nyomás az égőfejnél

gáztípus	240 i - 1.240 i			240 Fi - 1.240 Fi			280 Fi		
	G20	G25.1	G31	G20	G25.1	G31	G20	G25.1	G31
fűvókák átmérője (mm)	1,18	1,30	0,74	1,18	1,30	0,74	1,28	1,45	0,77
nyomás az égőfejnél (mbar*) CSÖKKENTETT TELJESÍTMÉNY	1,9	2,1	4,7	1,9	2,2	4,9	1,8	1,8	4,9
nyomás az égőfejnél (mbar*) NÉVLEGES TELJESÍTMÉNY	10,0	11,7	26	11,3	13,1	29,4	11,3	11,0	31,0
fűvókák száma	15								

* 1 mbar = 10,197 mm H₂O

1. táblázat

Fogyasztás 15 °C - 1013 mbar	240 i - 1.240 i			240 Fi - 1.240 Fi			280 Fi		
	G20	G25.1	G31	G20	G25.1	G31	G20	G25.1	G31
Névleges teljesítmény	2,78 m ³ /h	3,23 m ³ /h	2,04 kg/h	2,73 m ³ /h	3,17 m ³ /h	2,00 kg/h	3,18 m ³ /h	3,70 m ³ /h	2,34 kg/h
Csökkentett teljesítmény	1,12 m ³ /h	1,30 m ³ /h	0,82 kg/h	1,12 m ³ /h	1,30 m ³ /h	0,82 kg/h	1,26 m ³ /h	1,46 m ³ /h	0,92 kg/h
p.c.i.	34,02 MJ/m ³	29,30 MJ/m ³	46,30 MJ/kg	34,02 MJ/m ³	29,30 MJ/m ³	46,30 MJ/kg	34,02 MJ/m ³	29,30 MJ/m ³	46,30 MJ/kg

2. táblázat

20. A PARAMÉTEREK MEGJELENÍTÉSE A KIJELZŐN ("INFO" FUNKCIÓ)

A kazán frontlapján elhelyezett kijelzőn az alábbiak szerint lehet megjeleníteni a kazán működésére vonatkozó információkat:

FONTOS: Az alább megadott műveleti sorrendet (14. ábra) rövid idő alatt (~ 4 másodperc) gyors egymásutánban kell végrehajtani, a kezelőszerv mozgatása közben nem szabad szünetet tartani:

- 1) Bármilyen helyzetben van a (III) kezelőszerv gyorsan fordítsa át a minimum értékre;
- 2) Végezzen egy gyors, $\sim 1/4$ fordulatnyi elforgatást;
- 3) Forgassa újra vissza a tárcsát a minimum értékre;
- 4) Ezután állítsa vissza a kiinduló helyzetbe.

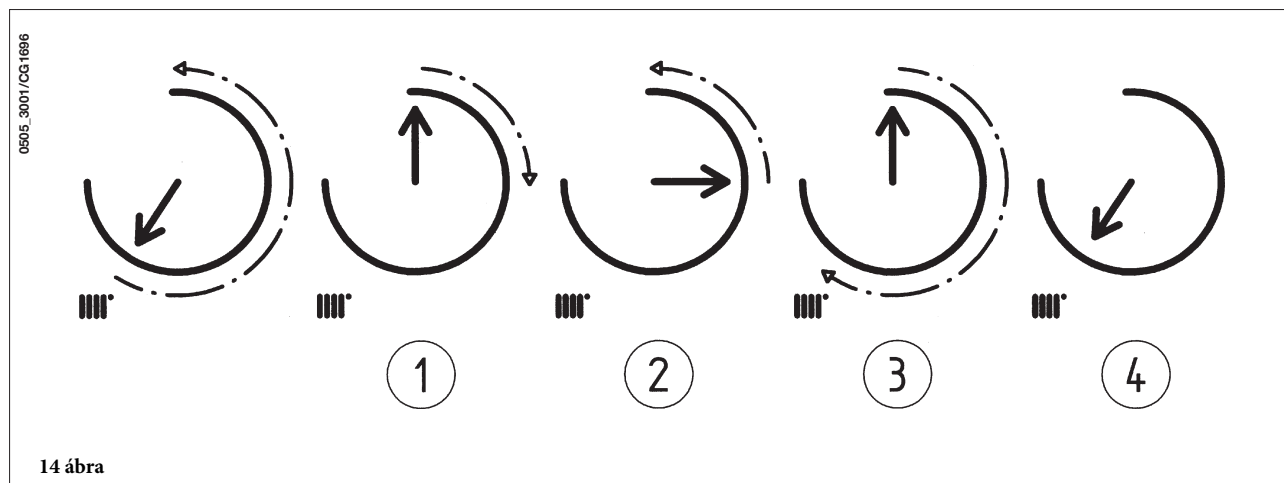

Megjegyzés: amikor az "INFO" funkció aktív, a kijelzőn (4 - 1. ábra) felváltva jelenik meg az "A00" felirat és a kazán odairányú hőmérsékletének értéke:

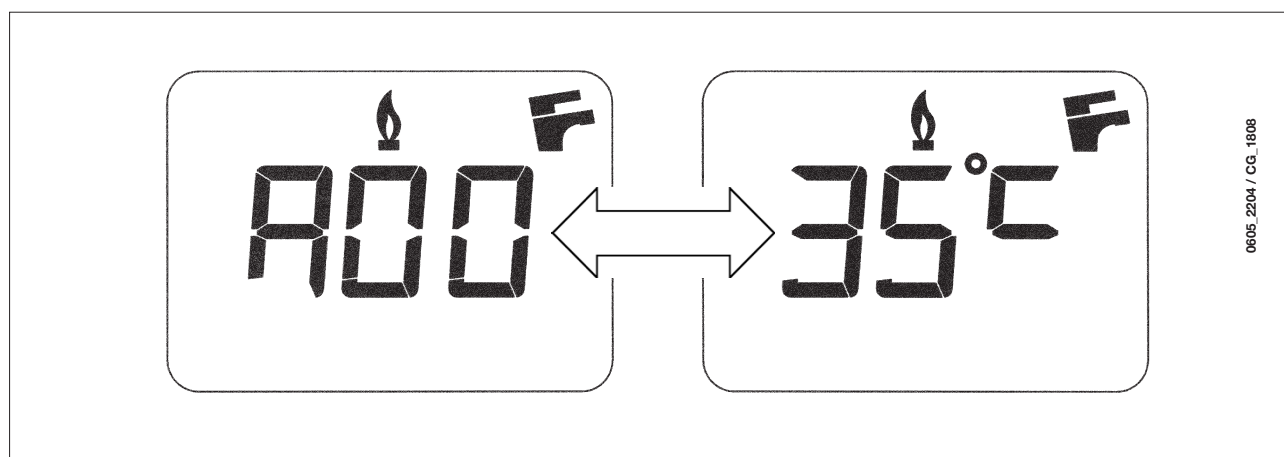

- Forgassa el a (F) kezelőszervet az alábbi információk megjelenítésére:

A00: használati melegvíz (HMV) hőmérsékletének aktuális értéke (°C);
A01: külső hőmérséklet aktuális értéke (°C) (külső szonda be van kötve);
A02: modulátor áram értéke (%) (100% = 230 mA METÁN - 100% = 310 mA GPL);
A03: teljesítmény tartomány érték (%) (MAX R);
A04: fűtés alapbeállítás értéke (°C);
A05: fűtés odairány aktuális hőmérséklet értéke (°C);
A07: ionizációs áram aktuális értéke (μA) x10.

Megjegyzés: Az A06 - A08 - A09 kijelző sorok nincsenek használatban.

- Ez a funkció 3 percig marad aktív. Az "INFO" funkciót előre meg lehet szakítani az 1-4. pontban leírt aktiválási sorrend megismétlésével, vagy a kazán feszültségmentesítésével.

21. SZABÁLYOZÓ ÉS BIZTONSÁGI BERENDEZÉSEK

A kazán gyártásánál minden európai szabvány szerinti előírást betartottak, a kazán részét képezik az alábbi felszerelések:

- **Fűtésszabályozó tárcsa (III)**

Ez az eszköz határozza meg a fűtési kör odairányú vízáramának maximális hőmérsékletét. Minimum 30 °C és maximum 85 °C közötti értékre lehet beállítani. A hőmérséklet emeléséhez a kezelőszervet (2 - 1. ábra) az óramutató járásának irányában forgassa, csökkentéséhez az ellenkező irányban.

- **Hálózati melegvíz szabályozó tárcsa (F)**

Ez az eszköz határozza meg a hálózati melegvíz maximális hőmérsékletét. Minimum 35 °C és maximum 60 °C közötti értékre lehet beállítani a vízvétel mértékétől függően. A hőmérséklet emeléséhez a kezelőszervet (1 - 1. ábra) az óramutató járásának irányában forgassa, csökkentéséhez az ellenkező irányban.

Megjegyzés: ha a használati melegvíz kör NTC szondája elromlik, a hálózati melegvíz előállítás akkor is biztosított. Ebben az esetben a hőmérséklet vezérlést az odairányú szonda végzi.

- **Levegő presszosztát (240 Fi - 1.240 Fi - 280 Fi modellek)**

Ez az eszköz csak akkor engedi meg az égő bekapcsolását, ha a füstelvezetési kör teljes mértékben működőképes. Az alábbi rendellenességek valamelyikének bekövetkeztek a kazán nem kapcsol be:

- a leeresztő végeleme el van tömődve
- a végelemhez közeli rész eltömődött
- a ventilátor leállt
- venturi cső - presszosztát összeköttetés megszakadt (16-17 - 20. ábra)
- a kazán várakozási helyzetben marad, E03 hibakódot jelez (lásd a 10. bekezdés táblázatát).

- **Füsttermosztát (240 i - 1.240 i modellek)**

Ez az eszköz, amelynek érzékelője a füstcső baloldalán található, megszakítja a főégő gázellátását, ha a kémény el van tömődve és/vagy nincs huzata. Ilyen esetben a kazán leblokkol és E03 hibakódot jelez (10. bekezdés).

Az azonnali újra bekapcsoláshoz a leállás okának kiküszöbölése után ideiglenesen (legalább 2 másodpercre) állítsa a 2. ábra szerinti választókapcsolót (R) pozícióba.

Ezt a biztonsági berendezést tilos működésen kívül helyezni.

- **Biztonsági termosztát**

Ez az eszköz, amelynek érzékelője a fűtés odairányú körén van, megszakítja a főégő gázellátását, ha a primer körben lévő víz túlmelegszik. Ilyen esetben a kazán leáll és csak a leállás okának kiküszöbölése után lehet megismételni a begyújtást, ehhez a 2. ábrán látható választókapcsolót legalább 2 másodpercre (R) állásba kell elforgatni.

Ezt a biztonsági berendezést tilos működésen kívül helyezni.

- **Ionizációs lángór**

Az égő jobb oldalán található érzékelő elektróda garantálja a biztonságot, ha nincs gáz, vagy ha az égő begyulladás nem teljes. Ilyen esetben a kazán 3 próbálkozás után leblokkol. A választókapcsolót (2) legalább 2 másodpercre (R) pozícióba kell állítani a normál működési feltételek helyreállításához.

- **Vízpresszosztát**

Ez az eszköz csak akkor engedi meg a főégő bekapcsolását, ha a berendezésben a nyomás több, mint 0,5 bar.

- **Fűtési kör szivattyú utóműködés**

A szivattyú utóműködése elektronikus vezérlésű, 180 másodpercig tart, fűtési funkció esetén azután aktiválódik miután a szobatermosztát hatására az égő kialudt.

- **Szivattyú utóműködés vízmelegítővel ellátott használati melegvíz körhöz**

A szivattyú utóműködése elektronikus vezérlésű, 30 másodpercig tart, hálózati melegvíz üzemmód esetén a szonda beavatkozását és az égő kialvását követően aktiválódik.

- **Fagyvédelmi eszköz (fűtési és használati melegvíz kör)**

A kazán elektronikus vezérlésébe egy "fagymentes" funkció van beépítve, amely 5 °C-nál alacsonyabb odairányú hőmérséklet esetén az égőt addig működteti, amíg az odairányú hőmérséklet el nem éri a 30 °C-ot.

Ez a funkció akkor él, ha a kazán áram alatt van, van gáz és a berendezés nyomása megfelel az előírásnak.

- **Víz keringetés hiánya a primer körben (valószínűleg leállt a szivattyú).**

Ha a primer körben nincs vagy nem elégséges a vízkeringetés, a kazán leblokkol és E25 hibakódot jelez (10. bekezdés).

- **Szivattyú leállás gátló**

Ha 24 órán keresztül egyfolytában nincs hőigény a fűtési körben, a szivattyú automatikusan működésbe lép 10 másodpercre. Ez a funkció akkor él, ha a kazán áram alatt van.

- **Háromutas szelep blokkolásgátló**

Ha 24 órán keresztül egyfolytában nincs hőigény a fűtési körben, a háromutas szelep egy teljes átállítást végez. Ez a funkció akkor él, ha a kazán áram alatt van.

- **Hidraulikus biztonsági szelep (fűtési kör)**

Ez a 3 bárta beállított eszköz a fűtési kört szolgálja.

Javasoljuk, hogy a biztonsági szelepet szifonos leeresztésre csatlakoztassa. Tilos a fűtési kör leeresztő eszközeként használni

22. AZ ELEKTRONIKUS KÁRTYÁN VÉGREHAJTANDÓ BEÁLLÍTÁSOK

Ha a hidak OFF állásban vannak (15a ábra):

MET a berendezés METÁN gázzal működik
T.Risc a kazán hőmérsékleti tartománya fűtési üzemmódban
30 - 85°C
T-off fűtés várakoztatási idő 150 másodperc

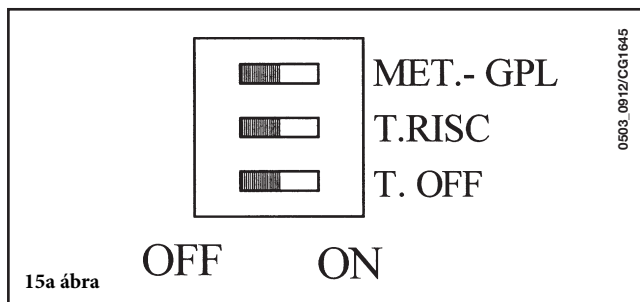

Ha a hidak ON állásban vannak (15b ábra):

LPG működés az LPG gázos berendezésnél
T.Risc a kazán hőmérsékleti tartománya fűtési üzemmódban
30 - 45°C
T-off fűtés várakoztatási idő 30 másodperc

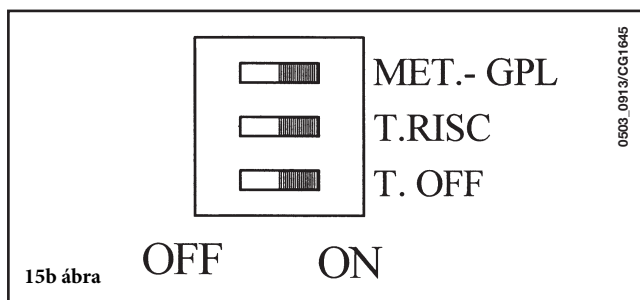

Megjegyzés: A fenti beállításokat áramtalanított kazánon kell elvégezni.

23. BEGYÚJTÓ ELEKTRÓDA ELHELYEZÉSE, LÁNGŐRZÉS

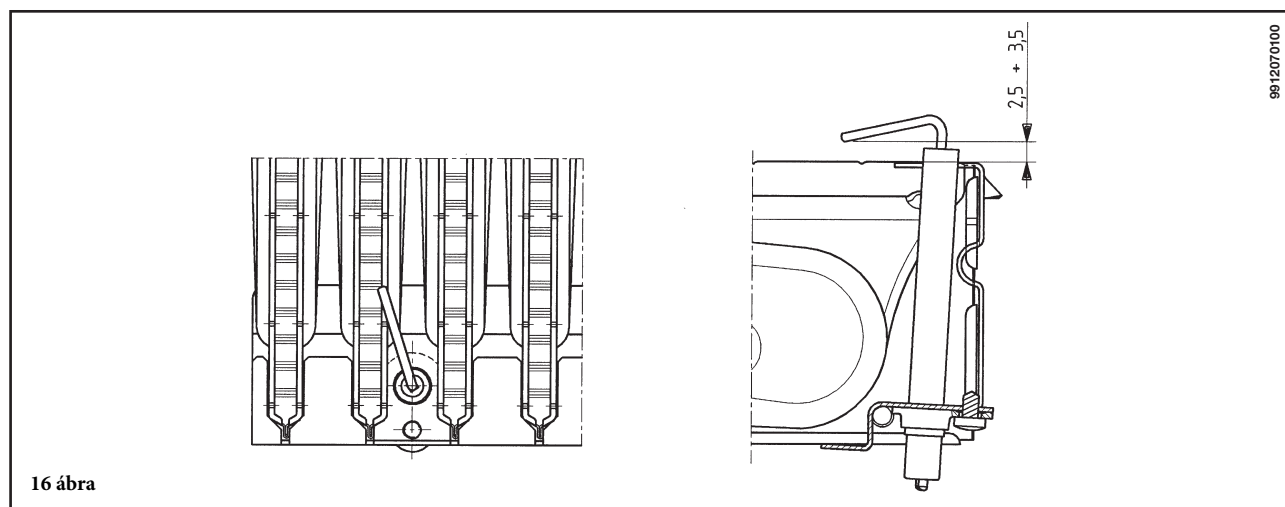

24. AZ ÉGÉSI PARAMÉTEREK ELLENŐRZÉSE

A rásegített áramlású kazánok -nek megfelelően a koncentrikus szerelvény csatlakozásain található két mintavételi hellyel van ellátva az égési teljesítmény és az égéstermékek tisztaságának működés közbeni méréséhez.

Az egyik hely a füstelvezetési körre van kötve, ezen keresztül lehet az égéstermékek tisztaságát és az égés teljesítményét mérni.

A másik az égéstér levegőelszívás körre van kötve, ezen keresztül koaxiális vezeték esetén ellenőrizni lehet az égéstermékek esetleges visszajutását.

A füstkörbe kötött csatlakozásnál az alábbi paramétereket lehet mérni:

- égéstermékek hőmérséklete;
- oxigén (O₂) vagy széndioxid (CO₂) koncentráció;
- szénmonoxid (CO) koncentráció.

Az égéstér levegő hőmérsékletének ellenőrzését úgy kell elvégezni, hogy a csatlakozásnál kb. 3 cm-re bevezeti a mérőszondát.

Természetes huzatú kazánoknál a füstleeresztő vezetéken egy furatot kell létrehozni a vezetéktől a vezeték átmérője kétszeresének megfelelő távolságban.

Ezen a furaton keresztül az alábbi adatokat lehet mérni:

- égéstermékek hőmérséklete;
- oxigén (O₂) vagy széndioxid (CO₂) koncentráció;
- szénmonoxid (CO) koncentráció.

Az égést tápláló levegő hőmérsékletét a kazán levegőbemenetének közelében kell mérni.

A berendezésért felelős szakember által az első üzembe helyezéskor kialakítandó furatot úgy kell lezárni, hogy az égéstermék elvezetése normál üzemmódban tökéletesen szigetelt csőben történjék.

25. HOZAMGÖRBÉK / ADATTÁBLA SZERINTI TELJESÍTMÉNY

A nagy hozamú szivattyú bármilyen egy- vagy kétszöves fűtési körön alkalmazható. A szivattyútestbe beépített automatikus levegő leeresztő szelep a fűtőberendezés gyors légtelenítését teszi lehetővé.

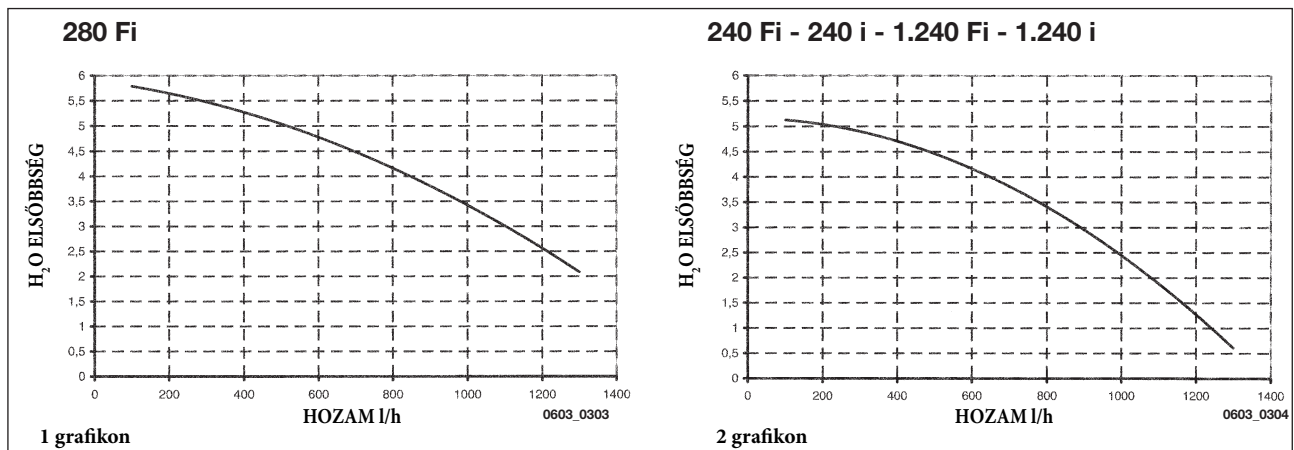

26. A KÜLSŐ SZONDA BEKÖTÉSE

A kazán úgy van kialakítva, hogy a tartozékként leszállított szondát rá lehet kötni.

A bekötéshez a szondához tartozó utasítást és az alábbi ábrát használja.

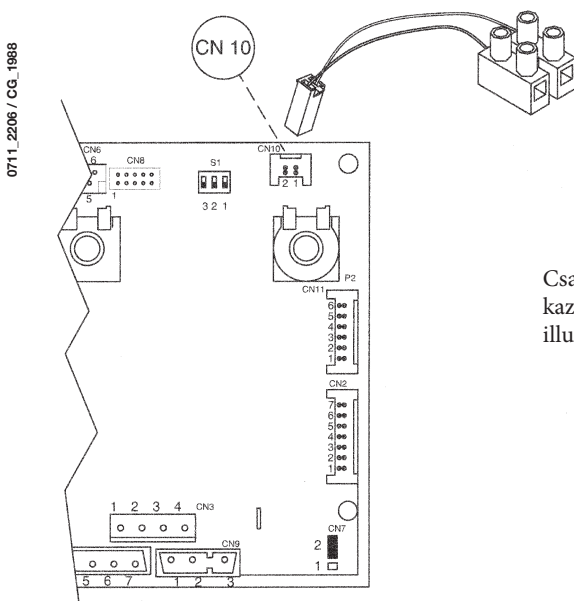

Csatlakoztassa a külső szondával tartozékként adott vezetéket a kazán elektromos kártyájának **CN10** csatlakozójához, a 17 ábrán illusztráltaknak megfelelően.

17. ábra

Ha a külső szonda be van kötve, a fűtési kör hőmérséklet szabályozó választókapcsoló (2 - 1. ábra) végzi a Kt szórási koefficiens beállításának funkcióját (18. ábra).

Az alábbi ábrák mutatják a kezelőszerv pozíciói és a beállított görbék közötti megfelelést. A bemutatott görbék közötti görbék is be lehet állítani.

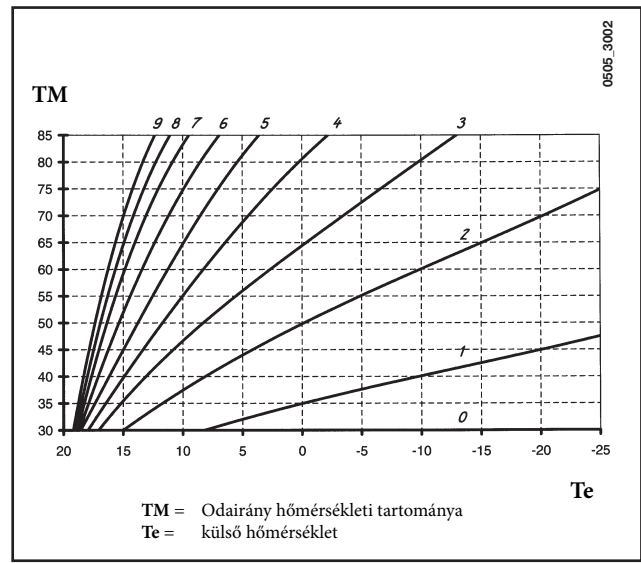
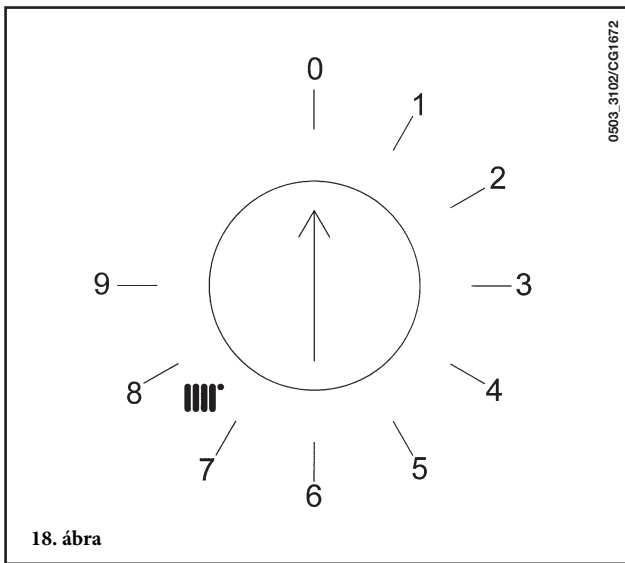

FONTOS: a TM odairányú hőmérsékleti érték a T. RISC. áthidalás vagy kapcsoló állapotától függ (lásd a 23. oldalon található leírást). Ennek megfelelően a maximális beállítható hőmérséklet 85 vagy 45°C lehet.

27. KÜLSŐ VÍZMELEGÍTŐ EGYSÉG BEKÖTÉSE

1.240 Fi - 1.240 i modell

FONTOS: A CN7 jumperen áthidalásnak kell lenni. (lásd a 32 bekezdést).

A kazán úgy van kialakítva, hogy külső vízmelegítőt lehet hozzákapcsolni. A 19. ábra szerint kösse be a vízmelegítőt a vízhálózatba. Az elektromos ellenállás eltávolítását követően kösse be a tartozékként leszállított HMV elsőbbséget biztosító NTC szondát. Az NTC szonda érzékelőjét a vízmelegítőn kialakított megfelelő mélyedésbe kell illeszteni. A használati melegvíz hőmérséklet szabályozását (5°...60 °C) közvetlenül a kazán kapcsolószekrényén a  kezelőszervvel (1 - 1. ábra) lehet elvégezni.

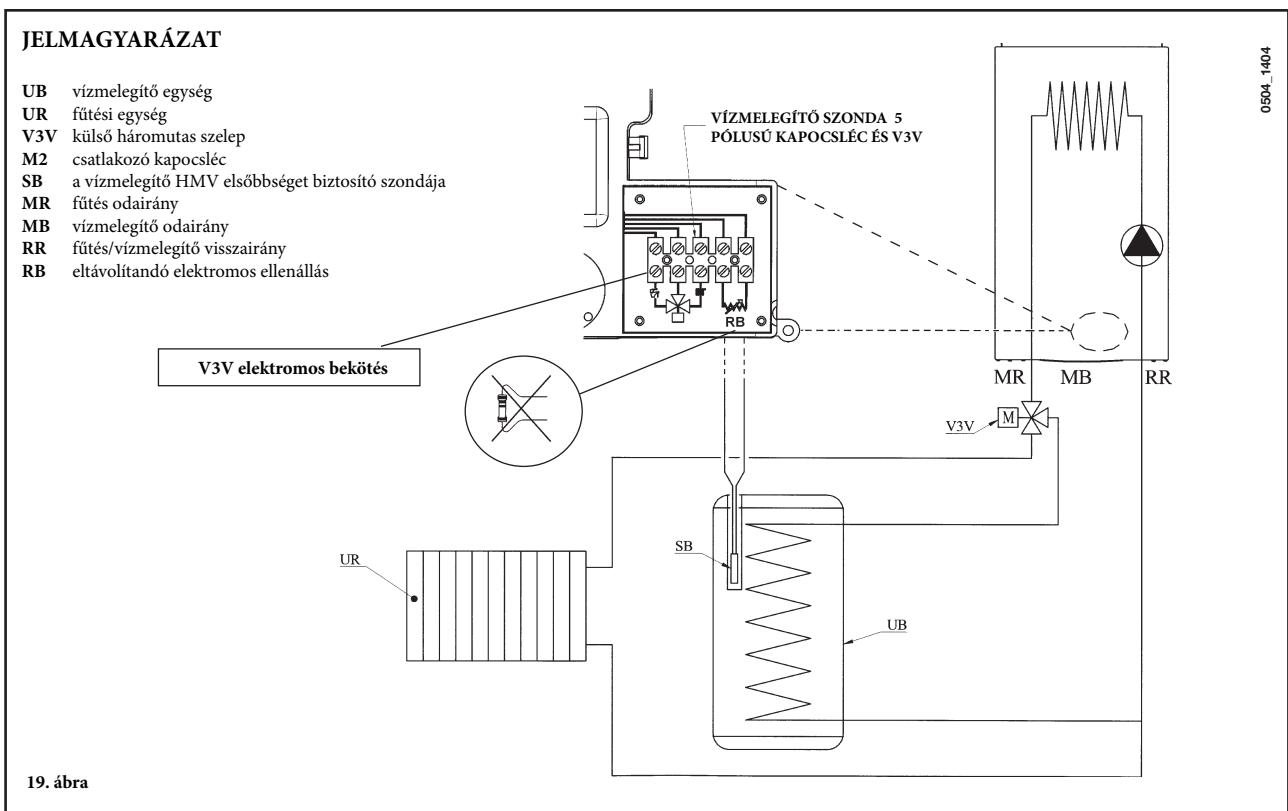

28. A HÁLÓZATI KÖR VÍZKŐTŐL VALÓ MEGTISZTÍTÁSA

A hálózativíz-kör tisztítását a víz-víz hőcserélőnek a helyéről történő kimozdítása nélkül el lehet végezni, ha azt eredetileg a (külön igényelhető) ezt a célt szolgáló és a hálózati melegvíz ki- és bemenetén elhelyezett csapokkal látták el.

A tisztítási műveleteket az alábbi módon kell végezni:

- A hálózati víz bemeneti csapját el kell zárni.
- A hálózati körből az egyik vízcsap megnyitásával eressze le a vizet.
- A hálózati víz kimeneti csapját el kell zárni.
- Az elzáró szelepeken lévő dugót csavarja ki.
- Vegye le a szűrőket.

Ha nincs felszerelve a fent említett két csap, akkor a következő bekezdésben leírt módon le kell szerelni a víz-víz hőcserélőt, és külön ki kell tisztítani. Javasoljuk, hogy az alapot és a hálózativíz-körhöz tarozó NTC szondát is vízkömentesítse.

A hőcserélő és/vagy a hálózati kör tisztításához javasoljuk a Cillit FFW-AL vagy Benckiser HF-AL tisztítószer használatát.

29. A VÍZ-VÍZ HŐCSERÉLŐ SZÉTSZERELÉSE

Az inox acél lemezekből álló víz-víz hőcserélőt könnyen szét lehet szerelni egy normál csavarhúzóval, ehhez az alábbiak szerint járjon el:

- a megfelelő leeresztő csapon keresztül engedje le a vizet a berendezésből, **lehetőleg csak a kazánra vonatkozóan**;
- engedje le a használati körben található vizet;
- csavarja le a víz-víz hőcserélőt rögzítő két szemközti csavart, és vegye le a hőcserélőt (19. ábra).

30. A HIDEGVÍZSZŰRŐ TISZTÍTÁSA

A kazánhoz a hidraulikus egységen található hidegvízszűrő tartozik. Tisztításnál az alábbiak szerint járjon el:

- Engedje le a használati körben található vizet;
- Az áramlásérzékelő anyacsavarját csavarja ki (19. ábra).
- Az érzékelőt és szűrőjét vegye ki a helyéről.
- Távolítsa el az esetleges szennyeződéseket.

Fontos: ha a hidraulikus kör "OR" gyűrűt cseréli és/vagy tisztítja, ne használjon olajat vagy zsírt a kenéséhez, hanem kizárólag a Molykote 111-et.

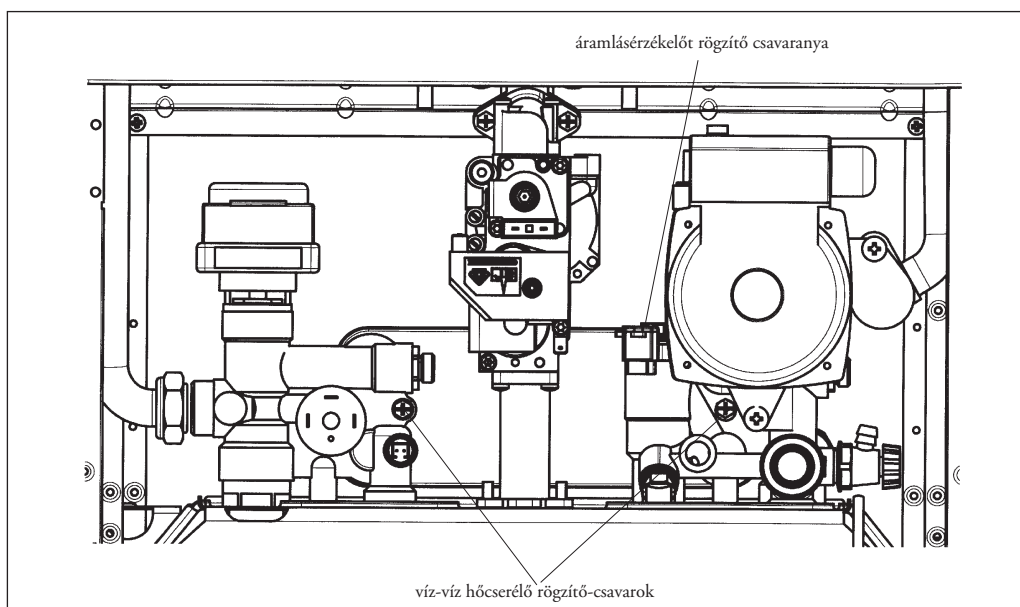

0607_2703

31. KÖRÖK FUNKCIONÁLIS ÁBRÁJA

240 Fi - 280 Fi

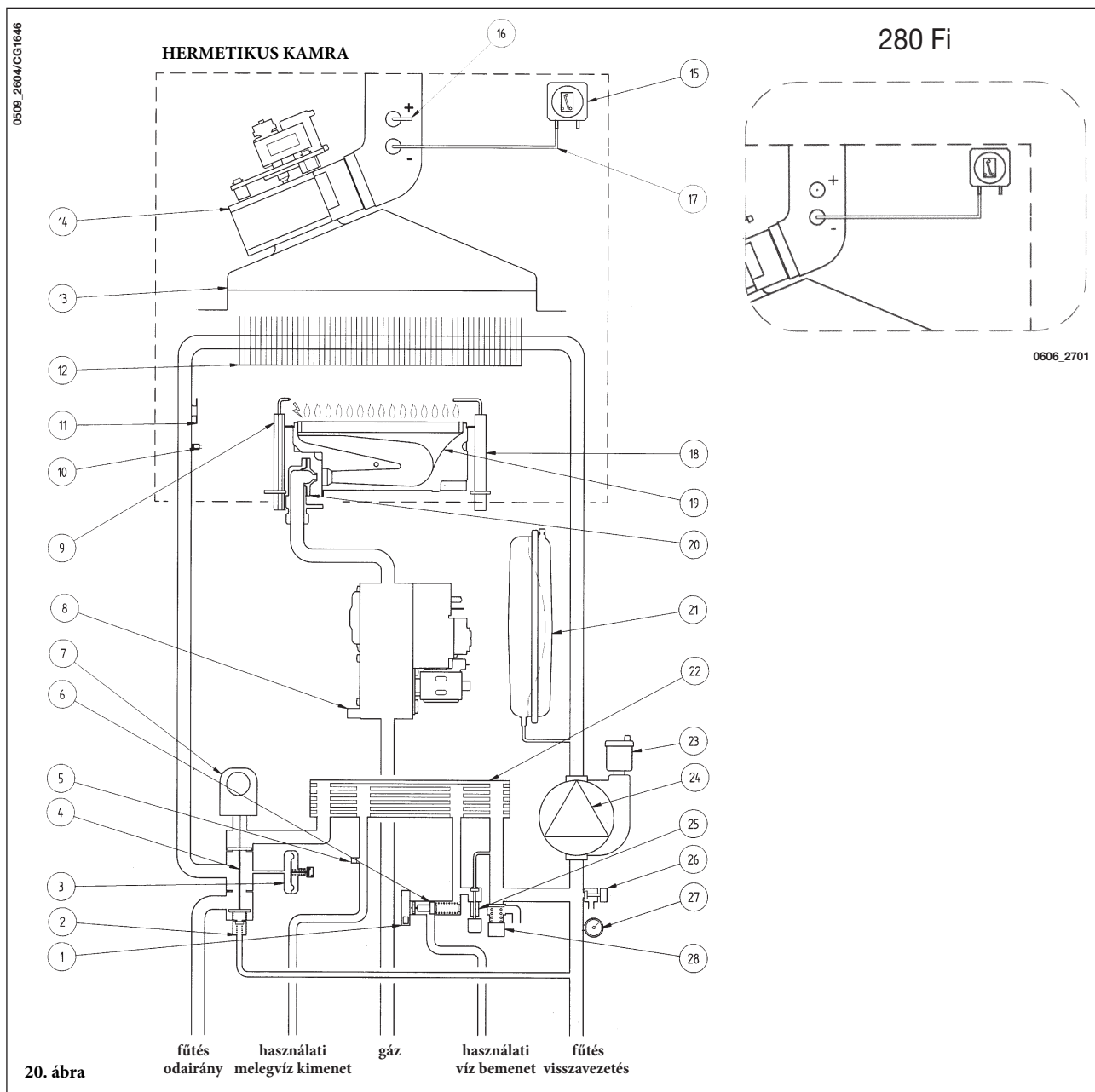

Jelmagyarázat:

- | | |
|--|--|
| 1 Hálózati melegvíz elsőbbségi érzékelő | 16 Pozitív nyomáscsatlakozás
(a 280 Fi modellnél a pozitív foglalat zárt kell, hogy legyen) |
| 2 Automatikus by-pass | 17 Negatív nyomáscsatlakozás |
| 3 Víz presszosztát | 18 Füstérzékelő elektróda |
| 4 Háromutas szelep | 19 Égő |
| 5 Hálózati melegvíz NTC szonda | 20 Gáz kimenet fűvókákkal |
| 6 Áramlás érzékelő szűrővel és vízhozam korlátozóval | 21 Tárgulási tartály |
| 7 Háromutas szelep motor | 22 Víz-víz lemezes hőcserélő |
| 8 Gázszelep | 23 Automatikus légtelenítő szelep |
| 9 Begyűjtő elektróda | 24 Szivattyú légszeparátorral |
| 10 Fűtés NTC szonda | 25 Kazán feltöltőcsap |
| 11 Biztonsági termosztát | 26 Kazán leeresztőcsap |
| 12 Víz-füst hőcserélő | 27 Nyomásmérő |
| 13 Füstcső | 28 Biztonsági szelep |
| 14 Ventilátor | |
| 15 Levegő presszosztát | |

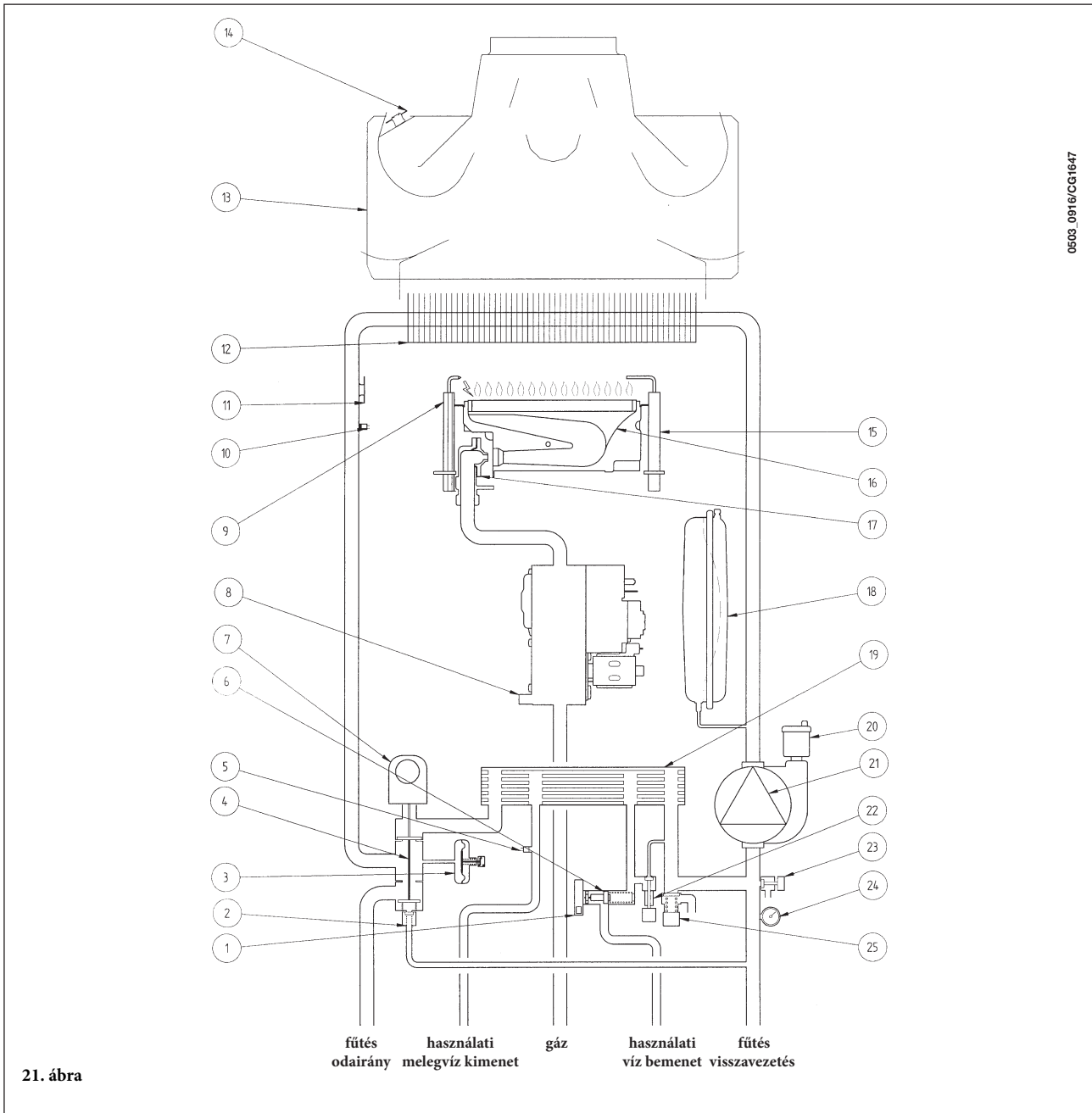

Jelmagyarázat:

- | | |
|--|-----------------------------------|
| 1 Hálózati melegvíz elsőbbségi érzékelő | 13 Füstcső |
| 2 Automatikus by-pass | 14 Füsttermostát |
| 3 Víz presszosztát | 15 Füstérzékelő elektróda |
| 4 Háromutas szelep | 16 Égő |
| 5 Hálózati melegvíz NTC szonda | 17 Gáz kimenet fűvókákkal |
| 6 Áramlás érzékelő szűrővel és vízhozam korlátozóval | 18 Táglási tartály |
| 7 Háromutas szelep motor | 19 Víz-víz lemezes hőcserélő |
| 8 Gázszelep | 20 Automatikus légtelenítő szelep |
| 9 Begyűjtő elektróda | 21 Szivattyú légszeparátorral |
| 10 Fűtés NTC szonda | 22 Kazán feltöltőcsap |
| 11 Biztonsági termostát | 23 Kazán leeresztőcsap |
| 12 Víz-füst hőcserélő | 24 Nyomásmérő |
| | 25 Biztonsági szelep |

1.240 Fi

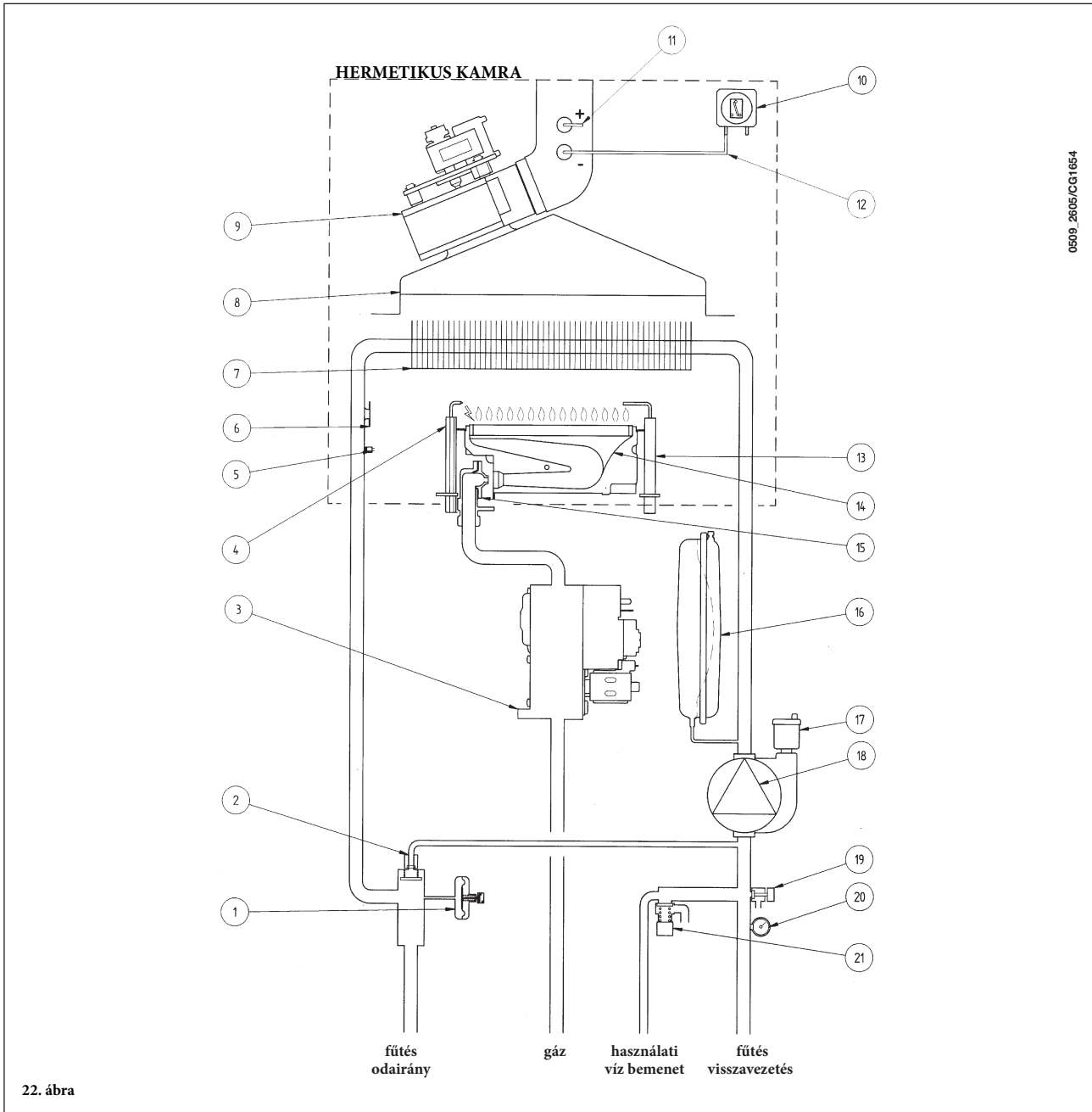

22. ábra

Jelmagyarázat:

- | | |
|---|-----------------------------------|
| 1 Víz presszosztát | 12 Negatív nyomáscsatlakozás |
| 2 Automatikus by-pass | 13 Füstérzékelő elektróda |
| 3 Gázszelep | 14 Égő |
| 4 Begyűjtő elektróda | 15 Gáz kimenet fűvókákkal |
| 5 Fűtés NTC szonda | 16 Táplálási tartály |
| 6 Biztonsági termosztát | 17 Automatikus légtelenítő szelep |
| 7 Víz-füst hőcserélő | 18 Szivattyú légszeparátorral |
| 8 Füstcső | 19 Kazán leeresztőcsap |
| 9 Ventilátor | 20 Nyomásmérő |
| 10 Levegő presszosztát | 21 Biztonsági szelep |
| 11 Pozitív nyomáscsatlakozás
(Az 1.140 Fi-nél nincs) | |

1.240 i

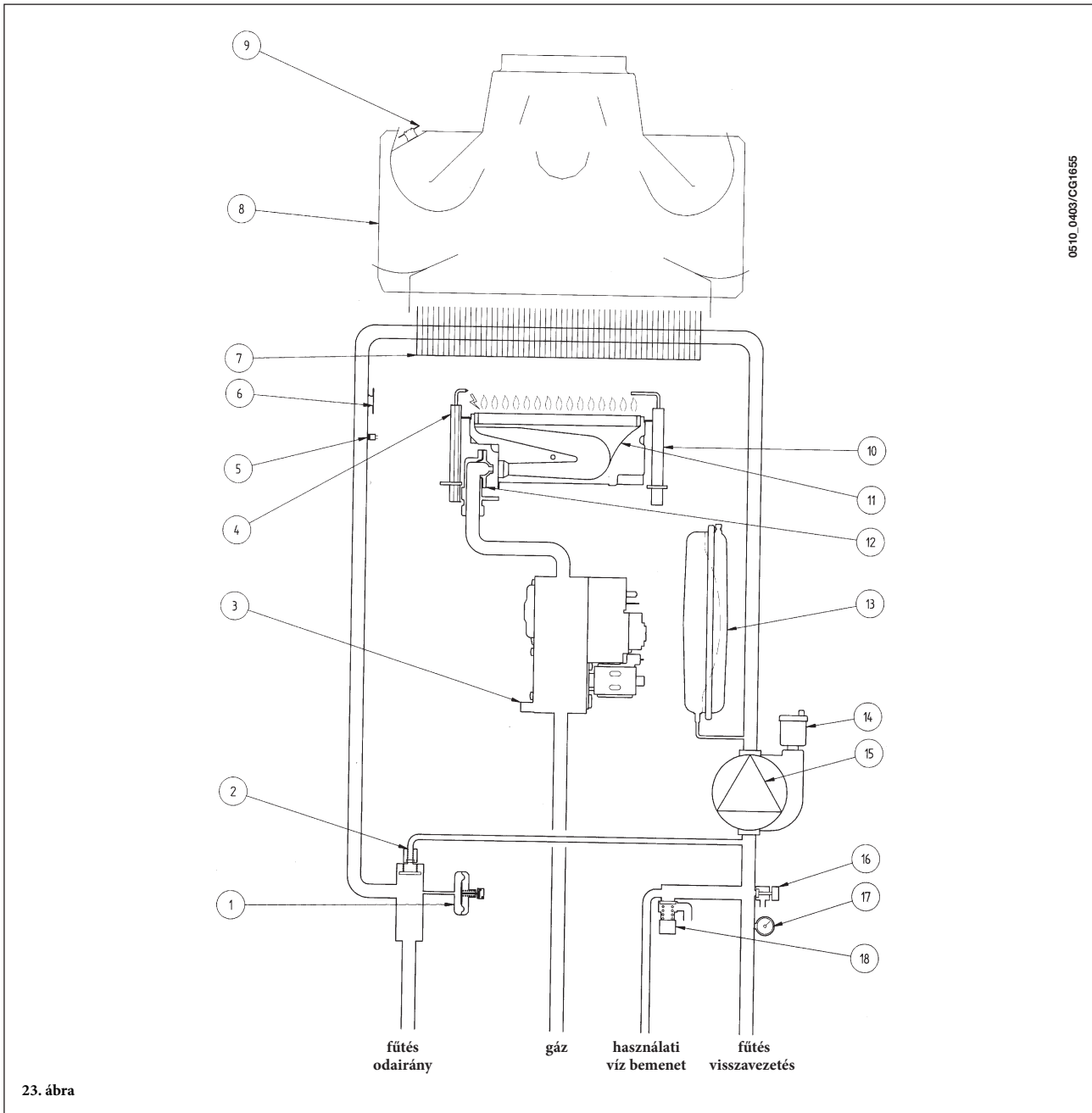

Jelmagyarázat:

- | | | | |
|---|-----------------------|----|--------------------------------|
| 1 | Víz presszosztát | 10 | Füsterzékelő elektróda |
| 2 | Automatikus by-pass | 11 | Égő |
| 3 | Gázszelep | 12 | Gáz kimenet fűvókákkal |
| 4 | Begyűjtő elektróda | 13 | Táglási tartály |
| 5 | Fűtés NTC szonda | 14 | Automatikus légtelenítő szelep |
| 6 | Biztonsági termosztát | 15 | Szivattyú légszeparátorral |
| 7 | Víz-füst hőcserélő | 16 | Kazán leeresztőcsap |
| 8 | Füstcső | 17 | Nyomásmérő |
| 9 | Füsttermosztát | 18 | Biztonsági szelep |

32. KAPCSOLÓK BEKÖTÉSI RAJZA

240 Fi - 280 Fi

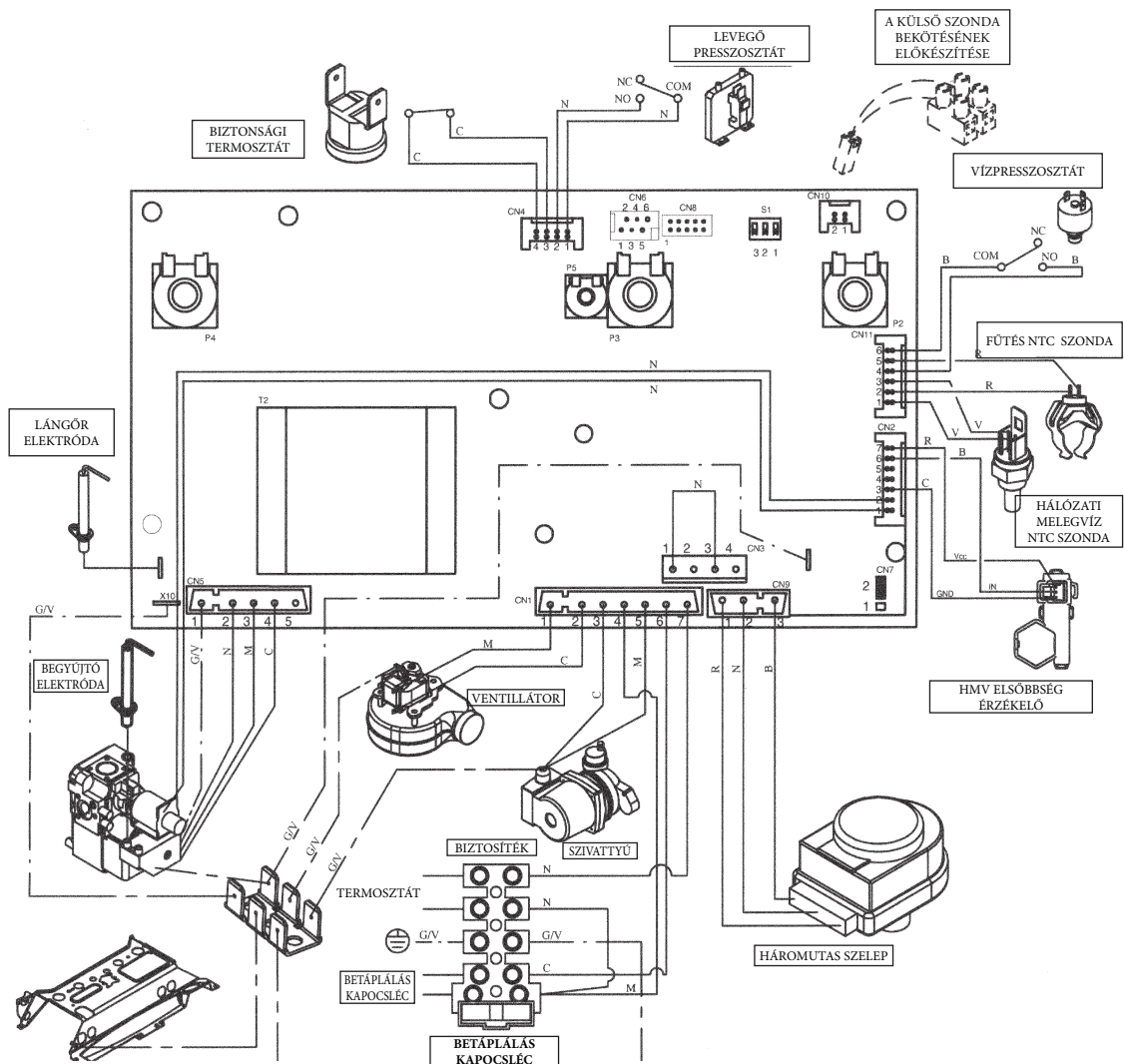

0711_2211 / CG_1801_1

VEZETÉKEK SZÍNE

- C = Világoskék
- M = Barna
- N = Fekete
- R = Piros
- G/V = Sárga/Zöld
- B = Fehér
- V = Zöld

JELMAGYARÁZAT

- P2: Használati melegvíz teljesítmény mérő
- P3: NYÁR/TÉL/OFF választókapcsoló
- P4: Fűtés teljesítmény mérő
- P5: Fűtés teljesítmény szabályozó trimmer

1.240 Fi

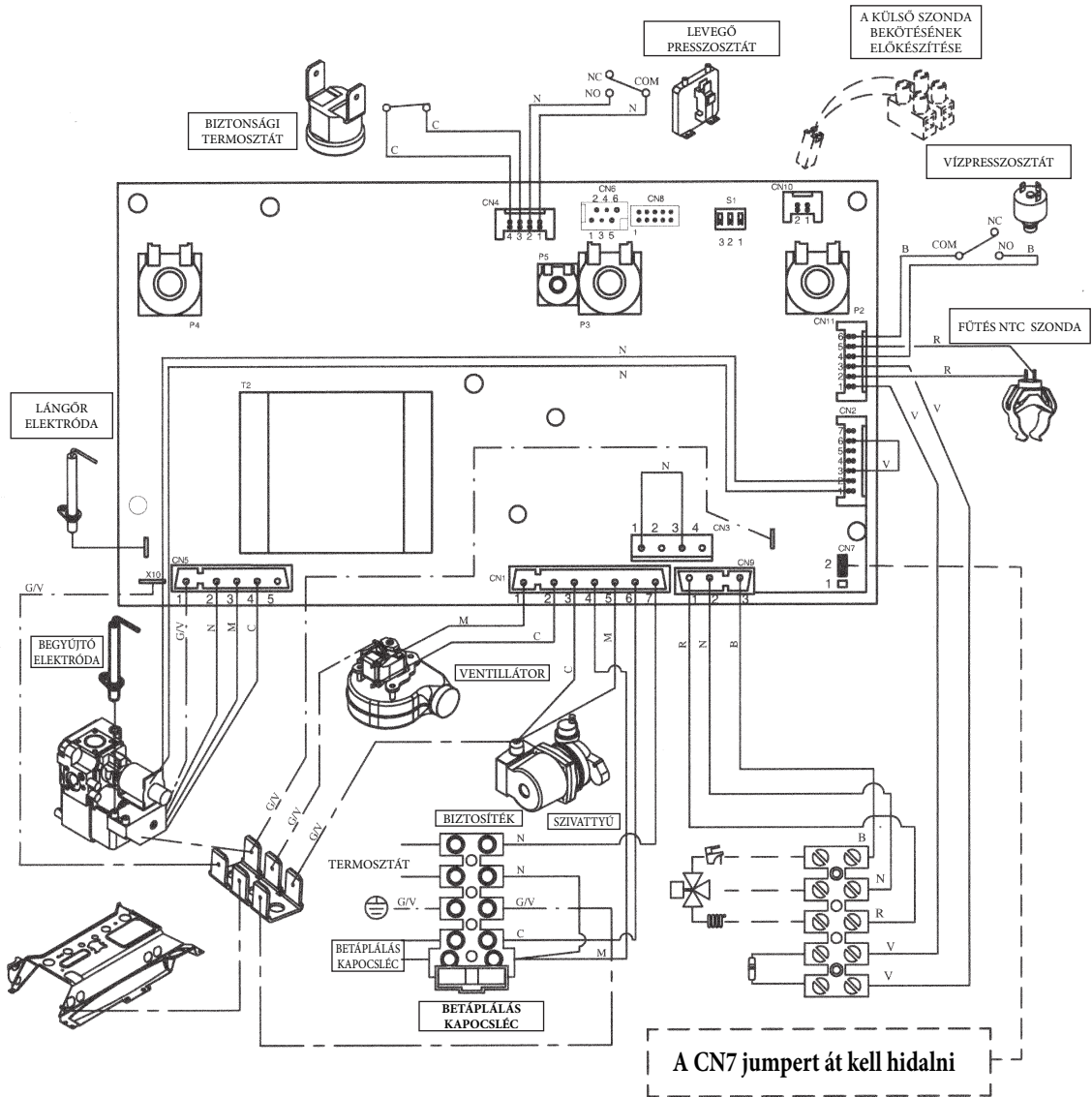

0711_2213 / CG_1981

VEZETÉKEK SZÍNE

- C = Világoskék
- M = Barna
- N = Fekete
- R = Piros
- G/V = Sárga/Zöld
- B = Fehér
- V = Zöld

JELMAGYARÁZAT

- P2: Használati melegvíz teljesítmény mérő:
- P3: Nyár/Tél/OFF választókapcsoló
- P4: Fűtés teljesítmény mérő
- P5: Fűtés teljesítményszabályozó trimmer
- RB: Elektromos ellenállás, amit vízmelegítő esetén le kell venni

1.240 i

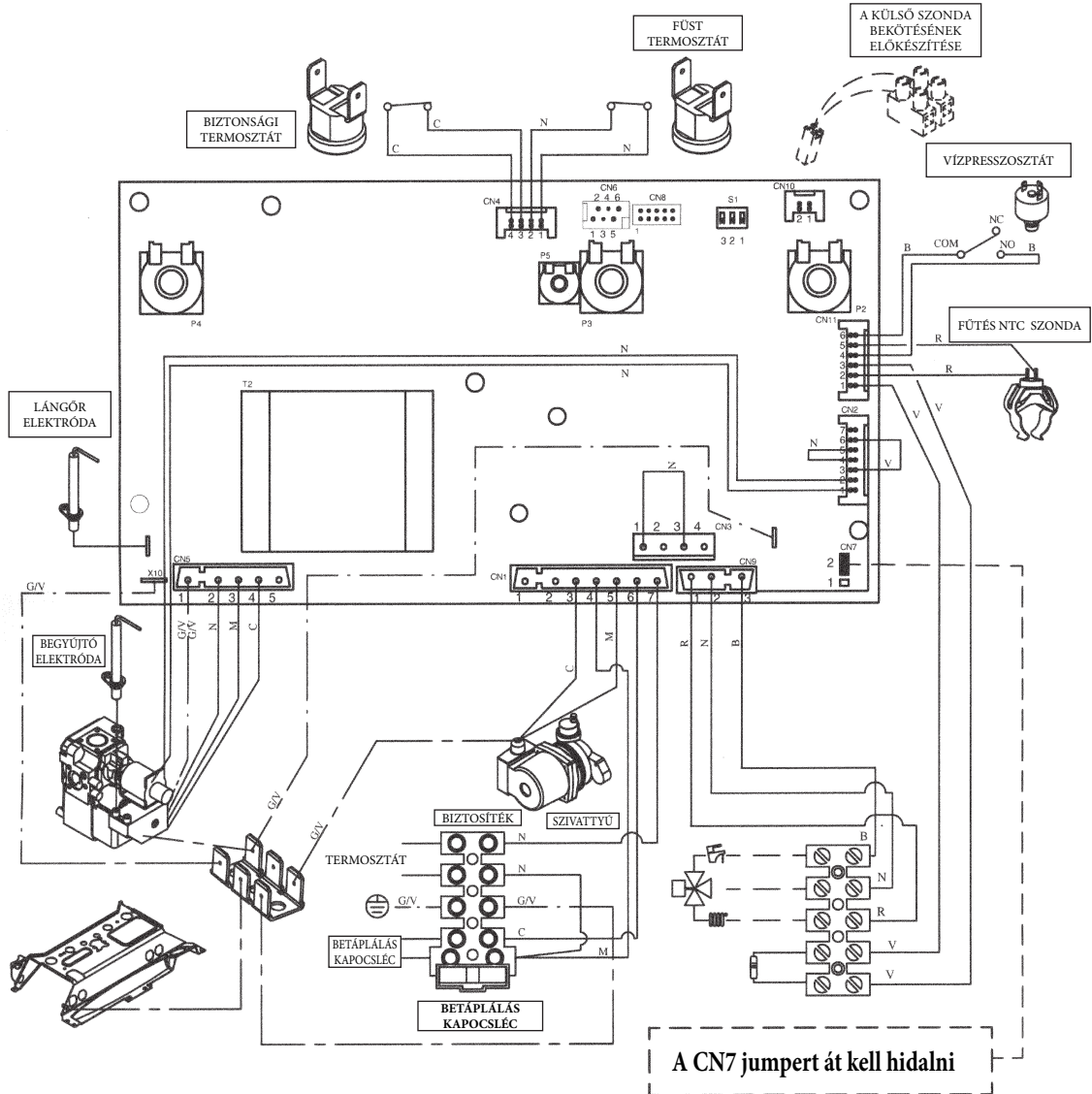

0711_2214 / CG_1982

VEZETÉKEK SZÍNE

C =	Világoskék
M =	Barna
N =	Fekete
R =	Piros
G/V =	Sárga/Zöld
B =	Fehér
V =	Zöld

JELMAGYARÁZAT

P2:	Használati melegvíz teljesítmény mérő:
P3:	Nyár/Tél/OFF választókapcsoló
P4:	Fűtés teljesítmény mérő
P5:	Fűtés teljesítményszabályozó trimmer
RB:	Elektromos ellenállás, amit vízmelegítő esetén le kell venni

33. MŰSZAKI JELLEMZŐK

Modell		240 Fi	1.240 Fi	280 Fi	240 i	1.240 i
Kategória		II _{2H3P}	II _{2H3P}	II _{2H3P}	II _{2H3P}	II _{2H3P}
Névleges hőhozam	kW	25,8	25,8	30,1	26,3	26,3
Csökkentett hőhozam	kW	10,6	10,6	11,9	10,6	10,6
Névleges hőteljesítmény	kW	24	24	28	24	24
	kcal/h	20.600	20.600	24.080	20.600	20.600
Csökkentett hőteljesítmény	kW	9,3	9,3	10,4	9,3	9,3
	kcal/h	8.000	8.000	8.900	8.000	8.000
a 92/42/EK irányelv szerinti hozam	—	★★★	★★★	★★★	★★	★★
Fűtési kör maximális víznyomás	bar	3	3	3	3	3
Tágulási tartály űrtartam	l	8	8	10	8	8
Tágulási tartály nyomás	bar	0,5	0,5	0,5	0,5	0,5
Használati melegvíz kör maximális víznyomás	bar	8	-	8	8	-
Használati melegvíz kör minimális dinamikus nyomás	bar	0,5	-	0,5	0,5	-
Használati víz minimális hozam	l/min	2	-	2	2	-
Használati melegvíz előállítás $\Delta T=25\text{ °C}$ esetén	l/min	13,7	-	16	13,7	-
Használati melegvíz előállítás $\Delta T=35\text{ °C}$ esetén	l/min	9,8	-	11,4	9,8	-
Fajlagos hozam (*)	l/min	10,7	-	12,5	10,7	-
Típus	—	C12-C32-C42-C52-C82-B22			B _{11BS}	B _{11BS}
Koncentrikus leeresztő cső átmérő	mm	60	60	60	-	-
Koncentrikus elszívó cső átmérő	mm	100	100	100	-	-
Kettős leeresztő cső átmérő	mm	80	80	80	-	-
Kettős elszívó cső átmérő	mm	80	80	80	-	-
Leeresztő cső átmérő	mm	-	-	-	120	120
Füst maximális tömeghozam	kg/s	0,016	0,016	0,017	0,021	0,019
Füst minimális tömeghozam	kg/s	0,015	0,015	0,017	0,018	0,017
Max füst hőmérséklet	°C	135	135	140	110	110
Min füst hőmérséklet	°C	100	100	110	85	85
NOx osztály	—	3	3	3	3	3
gáztípus	—	G20	G20	G20	G20	G20
	—	G31	G31	G31	G31	G31
Metán gáz betáplálási nyomás (G20 - G25.1)	mbar	20	20	20	20	20
Propán gáz betáplálási nyomás (G31)	mbar	30	30	30	30	30
Elektromos betáplálás feszültség	V	230	230	230	230	230
Metán gáz betáplálási nyomás	Hz	50	50	50	50	50
Névleges elektromos teljesítmény	W	135	135	165	80	80
Nettó tömeg	kg	38	32	40	33	28
Méreték	magasság	mm	763	763	763	763
	szélesség	mm	450	450	450	450
	mélység	mm	345	345	345	345
Pára és vízbehatolás elleni védelem foka (**)		IP X5D	IP X5D	IP X5D	IP X5D	IP X5D

(*) az EN 625 szerint

(**) az EN 60529 szerint